

Informationserschließung und Wissensorganisation

Teil 2

Informationserschließung und bibliografisches Information Retrieval

2.1 Dokumenttypen und formale Dokumentschreibung

Für die genaue Angabe der Anforderungen an die Genauigkeit der bibliografischen Beschreibung müssen verschiedene Fälle – Typen von Dokumenten – unterschieden werden:

Selbstständige Dokumente



Bücher, Monografien
Sammelwerke
Zeitschriften (Hefte, Bände)

Unselbstständige Dokumente

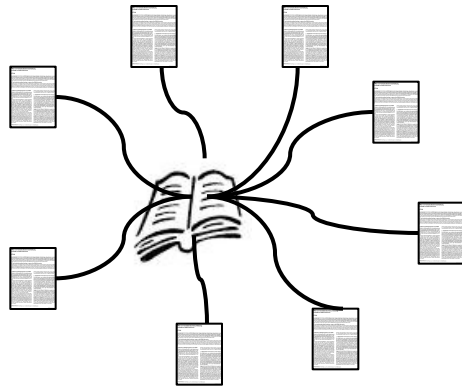

Beiträge in Zeitschriften
Beiträge in Sammelwerken

Besonderheit:

Sowohl der Beitrag als auch der Container haben einen Sachtitel, der aber seine Funktion verändert, je nachdem ob das Teil oder das Ganze beschrieben – und auch gesucht – werden soll

Virtuelle Dokumente

Schriftenreihe

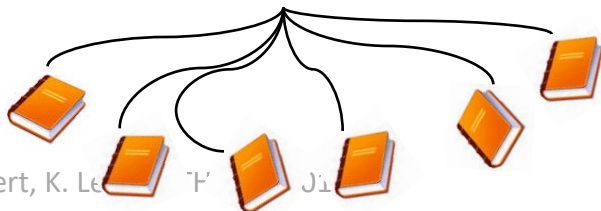

Schriftenreihen
Mehrbändige Werke als Ganzes

Verklammerungen realer Objekte zu virtuellen Gesamtheiten

Dokumenttypen: Möglichkeiten der Differenzierung

Kriterium: Urheberschaft

Verfasserwerk

Anonymes Werk / Sachtitelwerk

Kriterium: inhaltliche Struktur

Monografie

Sammelwerk

Sammlung

Kriterium: Erscheinungsweise

selbstständig

unselbstständig

Einzelband

mehrbändiges Werk

Band einer Reihe

Kriterium: Medientyp

Buch

E-Book

Hörbuch

DVD

Bild

Film

anonymes
Sammelwerk als
E-Book und Band
einer Reihe

Verfasser

Klaus Haller

Sachtitel

Katalogkunde

Zusatz zum Sachtitel

Eine Einführung
in die Formal- und Sacherschließung

3. erweiterte Auflage

Ausgabe / Aufl.

Verlag

Verlagsort

K · G · Saur München 1998

Erscheinungsjahr

Rückseite des Titelblattes

Die Deutsche Bibliothek – CIP-Einheitsaufnahme

Haller, Klaus:

Katalogkunde : eine Einführung in die Formal- und
Sacherschließung / Klaus Haller. - 3., erw. Aufl. - München : Saur, 1998
ISBN 3-598-11364-1



Gedruckt auf säurefreiem Papier
Printed on acid-free paper

Alle Rechte vorbehalten / All Rights Strictly Reserved
K. G. Saur Verlag, München 1998
Part of Reed Elsevier

Printed in the Federal Republic of Germany

Dieses Werk – oder Teile daraus –
darf nicht vervielfältigt, in Datenbanken gespeichert oder in
irgendeiner Form – elektronisch, photomechanisch,
auf Tonträger oder sonstwie – übertragen
werden ohne die schriftliche Genehmigung des Verlags.

Fotosatz: Bild & Satz Schiessel, Grafrath
Druck/Binden: Strauss Offsetdruck, Mörlenbach

ISBN 3-598-11364-1

ISBN

BisMas für Windows v2.3 - [Literatur zur Inhaltserschließung - konsolidierte Fassung:2]

Verfasser	005	Haller, K.
Hauptsachtitel	020	Katalogkunde
Zusatz HST	025	eine Einführung in die Formal- und Sacherschließung
Ausgabevermerk	027	3., erw. Aufl.
Verlagsort	045	München
Verlag	050	Saur
Umfang	051	269 S
ISBN	052	3-598-11364-1
Doktyp	053	m
Erscheinungsjahr	055	1998
Abstract	056	Seit der 1983 in zweiter Auflage erschienenen 'Katalogkunde: Formalkataloge und formale Ordnungsmethoden' hat sich durch die elektronische Datenverarbeitung die Arbeit im Bereich der Katalogisierung einschneidend verändert. Einerseits ist ein gewisser Entwicklungsprozeß noch nicht abgeschlossen (Regelwerke, Datenformate, Einbindung in den allgemeinen Informations- und Kommunikationsprozeß), andererseits ist das Wissen sowohl um konventionelle als auch um elektronische Kataloge auch in 'unsicheren Zeiten' nicht verzichtbar. Entsprechend versteht sich die Einführung als Hilfe für Unterricht, Fortbildung und Praxis in Zeiten des Umbruchs und der Entwicklung. Sie möge deshalb auch denen dienen, die nicht unmittelbar mit der Katalogisierung zu tun haben, aber Zusammenhänge erkennen wollen und Entscheidungen zu treffen haben
Inhalt	057	(1) Allgemeines zu Katalogen; (2) Formale Ordnungsmethoden und Zeichensatz; (3) Ausgewählte Probleme des alphabetischen Katalogs; (4) Regelwerke; (5) Normdateien; (6) Retrospektive Katalogisierung; (7) Zentralkatalog; (8) Kreuzkatalog; (9) Standortkatalog
Fußnote	058	Der im Untertitel zum Ausdruck gebrachte Anspruch, eine Einführung in die Sacherschließung zu sein, kann das Buch nicht erfüllen
Sprache	059	d
Themenbereich	060	Grundlagen u. Einführungen: Allgemeine Literatur
Themenbereich	060	Geschichte der Kataloge
Themenbereich	060	Katalogfragen allgemein
Themenbereich	060	Formalerschließung
RSWK	135	Bibliothekskatalog ; Einführung
RSWK	135	Alphabetische Katalogisierung ; Einführung
RSWK	135	Inhaltserschließung ; Einführung
Einstufung	148	Lehre
Datum1	150	
Datum2	152	25. 9.2003 13:08:05

Drücken Sie F1, um Hilfe zu erhalten.

litie.dbm 2 / 4 / 39086

0: Vollanzeige

Verfasser	Haller, K.
Hauptsachtitel	Katalogkunde
Zusatz Sachtitel	eine Einführung in die Formal- und Sacherschließung
Ausgabevermerk	3., erw. Aufl.
Verlagsort	München
Verlag	Saur
Umfang	269 S
ISBN	3-598-11364-1
Erscheinungsjahr	1998
Abstract	Seit der 1983 in zweiter Auflage erschienenen Katalogkunde : Formalkataloge und formale Ordnungsmethoden' hat sich durch die elektronische Datenverarbeitung die Arbeit im Bereich der Katalogisierung einschneidend verändert. Einerseits ist ein gewisser Entwicklungsprozeß noch nicht abgeschlossen (Regelwerke, Datenformate, Einbindung in den allgemeinen Informations- und Kommunikationsprozeß), andererseits ist das Wissen sowohl um konventionelle als auch um elektronische Kataloge auch in 'unsicheren Zeiten' nicht verzichtbar. Entsprechend versteht sich die Einführung als Hilfe für Unterricht, Fortbildung und Praxis in Zeiten des Umbruchs und der Entwicklung. Sie möge deshalb auch denen dienen, die nicht unmittelbar mit der Katalogisierung zu tun haben, aber Zusammenhänge erkennen wollen und Entscheidungen zu treffen haben
Inhalt	(1) Allgemeines zu Katalogen; (2) Formale Ordnungsmethoden und Zeichensatz; (3) Ausgewählte Probleme des alphabetischen Katalogs; (4) Regelwerke; (5) Normdateien; (6) Retrospektive Katalogisierung; (7) Zentralkatalog; (8) Kreuzkatalog; (9) Standortkatalog
Fußnote	Der im Untertitel zum Ausdruck gebrachte Anspruch, eine Einführung in die Sacherschließung zu sein, kann das Buch nicht erfüllen
Sprache	d
Themenbereich	Katalogfragen allgemein; Formalschließung; Geschichte der Kataloge; Grundlagen u. Einführungen: Allgemeine Literatur
Dokumenttyp	m
RSWK-Ketten	Bibliothekskatalog ; Einführung; Alphabetische Katalogisierung ; Einführung; Inhaltsschliessung ; Einführung

Formate

neu ändern S-Form

- 0 Vollanzeige
- 1 Montiertes For
- 2 Vollanzeige-all
- 3 Lingo-Eingang
- 4 Lingo_LIR_Eing
- 5 test
- 6 ohne feldname
- 7 solr
- 8 Montiertes For

Literatur zur Informationserschliessung (allegro-Neutralformat) --- [a99 - v35.10]

Datei Bearbeiten Ansicht Finden Export Extras Global Option Löschen Füllhorn ?

#000 26813	Haller, K.: <i>Katalogkunde : eine Einführung in die Formal- und Sacherschließung.</i> 3., erw. Aufl. München : Saur, 1998. 269 S.
#030 m	ISBN 3-598-11364-1
#040 1998	
#050 d	
#08i 3-598-11364-1	<i>Ersch. Jahr:</i> 1998
#100 Katalogkunde : eine Einführung in die Forma.	<i>Dokumenttyp:</i> m
#200 Haller, K.	<i>Sprache:</i> d
#50r Bibliothekskatalog / Einführung; Alphabetis	<i>Themenbereich:</i> Grundlagen u. Einführungen: Allgemeine Literatur; Geschichte der Kataloge; Katalogfragen allgemein; Formalerschließung
#510 Grundlagen u. Einführungen: Allgemeine Lite:	<i>RSWK:</i> Bibliothekskatalog / Einführung; Alphabetische Katalogisierung / Einführung; Inhaltserschließung / Einführung
#660 Lehre	Abstract
#810 269 S	Seit der 1983 in zweiter Auflage erschienenen 'Katalogkunde: Formalkataloge und formale Ordnungsmethoden' hat sich durch die elektronische
#855 3., erw. Aufl	Datenverarbeitung die Arbeit im Bereich der Katalogisierung einschneidend verändert. Einerseits ist ein gewisser Entwicklungsprozeß noch nicht
#860 München : Saur	abgeschlossen (Regelwerke, Datenformate, Einbindung in den allgemeinen Informations- und Kommunikationsprozeß), andererseits ist das Wissen
#870 Seit der 1983 in zweiter Auflage erschienen	sowohl um konventionelle als auch um elektronische Kataloge auch in 'unsicheren Zeiten' nicht verzichtbar. Entsprechend versteht sich die Einführung als
#875 (1) Allgemeines zu Katalogen; (2) Formale O:	Hilfe für Unterricht, Fortbildung und Praxis in Zeiten des Umbruchs und der Entwicklung. Sie möge deshalb auch denen dienen, die nicht unmittelbar mit
#880 Der im Untertitel zum Ausdruck gebrachte Ans	der Katalogisierung zu tun haben, aber Zusammenhänge erkennen wollen und Entscheidungen zu treffen haben
#9ze 25. 9.2003 13:08:05	Inhalt
	(1) Allgemeines zu Katalogen; (2) Formale Ordnungsmethoden und Zeichensatz; (3) Ausgewählte Probleme des alphabetischen Katalogs; (4)
	Regelwerke; (5) Normdateien; (6) Retrospektive Katalogisierung; (7) Zentralkatalog; (8) Kreuzkatalog; (9) Standortkatalog
	Fußnote
	Der im Untertitel zum Ausdruck gebrachte Anspruch, eine Einführung in die Sacherschließung zu sein, kann das Buch nicht erfüllen

1: Daten	2: GetData	3: ErgName	4: Hilfe A-Z
5: Kalender	6: Termine	7: Super	8: Dblnf
Neues Lesez.	0 Lesez.	Reserve	Anzeige
ONL	Schnelle Suche:	[Enter] Feld bearbeiten	[Entf]: löschen

Anzeige Speichern Wechseln Neusatz(F9) Form. # Q : Daten in Bear. Voriger Nächst.

12 : 3 haller, k

26813/2 L1704 8 / 12

3. Haller, Klaus: **Katalogkunde** : eine Einführung in die Formal- und Sacherschließung / Klaus Haller. - 3. erw. Aufl. - München: Saur, **1998**. - 269 S.
Themen: Alphabetische Katalogisierung | Bibliothekskatalog | Inhaltserschließung

 Buch/keine Angabe

→ **ÄHNLICHE TITEL SUCHEN** 

 **Inhaltsverzeichnis**

entliehen

Signatur: 98 A 7939

→ **Weitere Exemplare**



Trefferliste

UB Heidelberg (HEIDI)

Status: entliehen

Signatur: **98 A 7939** 

Standort: Sonderstandort / UB-Handapp./Medienbearb.

Exemplare: **siehe unten**

Verfasser: Haller, Klaus 

Titel: Katalogkunde

Titelzusatz: eine Einführung in die Formal- und Sacherschließung

Verf.angabe: Klaus Haller

Ausgabe: 3. erw. Aufl.

Verlagsort: München

Verlag: Saur

Jahr: 1998

Umfang: 269 S.

Fussnoten: Literaturangaben

ISBN: 3-598-11364-1

978-3-598-11364-2

URL: Inhaltsverzeichnis: <http://swbplus.bsz-bw.de/bsz066120012inh.htm>

Schlagwörter: (s)Bibliothekskatalog  / (f)Einführung 

(s)Alphabetische Katalogisierung  / (f)Einführung 

(s)Inhaltserschließung  / (f)Einführung 

Sprache: ger

Altbestandsnotation: SysK: Buch 652

SysK: Buch 664

RVK-Notation: AN 74400 

AN 74000 

AN 74200 

SWB-PPN: 066120012

Vollanzeige

Marianne Buder, Werner Rehfeld,
Thomas Seeger und Dietmar Strauch (Hrsg.)

Herausgeber

Grundlagen der praktischen Information und Dokumentation

Sachtitel

Zusatz zum Sachtitel

Ein Handbuch zur Einführung
in die fachliche Informationsarbeit

Begründet von Klaus Laisiepen,
Ernst Lutterbeck und
Karl-Heinrich Meyer-Uhlenried

4. völlig neu gefaßte Ausgabe

Ausgabe / Aufl.

Verlag

Verlagsorte

K·G·Saur
München · New Providence · London · Paris 1997

Die Deutsche Bibliothek – CIP-Einheitsaufnahme

Grundlagen der praktischen Information und Dokumentation :
ein Handbuch zur Einführung in die fachliche
Informationsarbeit / Marianne Buder ... (Hrsg.). Begr. von
Klaus Laisiepen ... – 4., völlig neu gefasste Ausg. – München ;
New Providence ; London ; Paris : Saur, 1997
ISBN 3-598-11310-2
NE: Buder, Marianne [Hrsg.]; Laisiepen, Klaus [Begr.]

∞

Gedruckt auf säurefreiem Papier / Printed on acid-free paper

Alle Rechte vorbehalten / All Rights Strictly Reserved
K. G. Saur Verlag, München 1997
A Reed Reference Publishing Company
Printed in the Federal Republic of Germany

Satz: Bild & Satz Schiessel, Grafrath
Druck/Binden: Strauss Offsetdruck GmbH, Mörlenbach
ISBN 3-598-11310-2

ISBN

Erscheinungsjahr

Eintrag von Abrufnummer Hierarchien

Herausgeber	017	Buder, M.; Rehfeld, W.; Seeger, Th. u. D. Strauch
Hauptsachtitel	020	Grundlagen der praktischen Information und Dokumentation
Zusatz HST	025	Ein Handbuch zur Einführung in die fachliche Informationsarbeit
Ausgabevermerk	027	2 Bde. 4., völlig neu gefaßte Aufl.
Serientitel	035	DGD-Schriftenreihe; Bd.9
Verlagsort	045	München
Verlag	050	Saur
Umfang	051	XLIII,1.065 S
ISBN	052	3-598-11309-9
Doktyp	053	s
Doktyp	053	m
Erscheinungsjahr	055	1997
Inhalt	057	SEEGER, T.: Grundbegriffe der Information und Dokumentation; MANECKE, H.-J. u. T. SEEGER: Zur Entwicklung der Information und Dokumentation in Deutschland; KRISCHKER, U.: Formale Analyse von Dokumenten; KUHLEN, R.: Abstracts - Abstracting: Intellektuelle und maschinelle Verfahren; KNORZ, G.: Indexieren, Klassieren, Extrahieren; MANECKE, H.-J.: Klassifikation; BURKART, M.: Thesaurus; REIMER, U.: Neue Formen der Wissensrepräsentation; LAUX, W.: Speicherung; HENNINGS, R.-D.: Komponenten zur Wissensverarbeitung in Informationssystemen; ZIMMERMANN, H.H.: Maschinelle Übersetzung; OCKENFELD, M.: Klassische Informationsdienste; KIND, J.: Online-Dienste; WEIGEND, A.: Wirtschaftsdatenbanken; STAUD, J.L.: Statistische Informationen; MAHNKOPF, P.: Endkundensysteme in T-Online - Datex-J - Btc; KUHLEN, R.: Hypertext; LEHNHOF, F.: Die CD-ROM-Technologie; HAMACHER, B.: Bürokommunikation; BÖHLE, K.: Elektronisches Publizieren; OBWALD, A.: Electronic Document Delivery; SCHMIDT, R.: Funktionale Informationsdienste; LAUX, W.: Bibliographische (Literatur-) Informationssysteme; MENNE-HARITZ, A.: Schriftgutverwaltung und Archivierung; ENGLERT, M.: Pressedokumentation; LEENINGS, A.: Audiovisuelle Materialien; SCHRAMM, R.: Patentinformation; MARSCALL, H.-W.: Technische Regeln als Quellen wissenschaftlich-technischer Fachinformation; STAUD, J.L.: Wirtschaftsinformation; LÜSTORFF, J.: Chemie-Information; HARMS, M.: Medieninformation: Informationsversorgung in den ABD-Bereichen der Rundfunkanstalten; WALTER, N.: Information als Ressource in der Kreditwirtschaft; LÖNS, K.: Computer-Hardware, Betriebssysteme; REINICKE, W. u. J. SCHWANDT: Software für Information und Dokumentation; KNORZ, G.: Datenbank-Entwurfsmethoden; KRAUSE, J.: Softwareergonomie; LÖNS, K.: Kommunikationsnetze und Datenkommunikation; SCHWINDLING, A.: Zugang zur Information für blinde und sehbehinderte Menschen: Technische Voraussetzungen. Ein Überblick; SCHWUCHOW, W.: Informationsökonomie; HERGET, J.: Informationsmanagement; KLUCK, M.: Methoden der Informationsanalyse: eine Einführung in die empirischen Methoden der Informationsbedarfsanalyse und der Markt- und Benutzerforschung; GRUDOWSKI, S.: Marketing für die Informationsvermittlung; SEEGER, T.: Informationspolitik - IuD-Politik - Fachinformationspolitik; GOEBEL, J.W.: Rechtsfragen der Informationswirtschaft; BAXMANN-KRAFT, E.-M. u. E. LECHNER: Normung im Bereich Information und Dokumentation; SEEGER, T.: Zum Stand der Professionalisierung: Beruf und Ausbildung in Deutschland; HENRICHS, N.: Informationswissenschaft; BURNELEIT, H.-D., R. CAPURRO, W. REHFELD, W. WISSMANN u. G. WERSIG: Reisen wir auf den Datenautobahnen in eine neue (Ur-)Gewißheit?; WERSIG, G.: Der Weg in die Informationsgesellschaft; CAPURRO, R.: Ethik im Cyberspace; BURNELEIT, H.-D.: Elektronische Medien und Verlagswesen; THÜRING, M.: Auf dem Weg in die Informationsgesellschaft: Trends und Entwicklungen des multimedialen Informations- und Telekommunikationsmarktes; RIEHM, U.: Informationsinfrastruktur; WISSMANN, W.: Vernetzte Formen der Arbeitsorganisation: heute und morgen
Fußnote	058	Folgt weiter dem Vorbild der 2. Aufl. in der losen Zusammenstellung von Kapiteln verschiedener Autoren. - Würde in der 4. Aufl. wieder (aber nicht durchgängig) aktualisiert. - Auch als einbändige Studienausgabe erhältlich (ISBN 3-598-11310-2). - Rez. in: IfB 5(1997) H.1/2, S.183-186 (W. von Keitz); Knowledge organization 24(1997) no.2, S.119-120 (B.W.J. Lorenz)
Sprache	059	d
Themenbereich	060	Grundlagen u. Einführungen: Allgemeine Literatur
RSWK	135	Information und Dokumentation
Datum1	150	
Datum2	152	19. 7.2002 21:30:30

Midos – kategorisierte Vollanzeige

MIDOS 6 - Vollanzeige

Anzeige Anzeige erweitern Ausgabe

litie.dbm 17 / 89 / 39086

0: Vollanzeige

Herausgeber Buder, M.; Rehfeld, W.; Seeger, Th. u. D. Strauch

Hauptsachtitel Grundlagen der praktischen Information und Dokumentation

Zusatz Sachtitel Ein Handbuch zur Einführung in die fachliche Informationsarbeit

Ausgabevermerk 2 Bde. 4., völlig neu gefaßte Aufl.

Serie DGD-Schriftenreihe; Bd.9

Verlagsort München

Verlag Saur

Umfang XLIII, 1.065 S

ISBN 3-598-11309-9

Erscheinungsjahr 1997

Inhalt SEEGER, T.: Grundbegriffe der Information und Dokumentation; MANECKE, H.-J u. T. SEEGER: Zur Entwicklung der Information und Dokumentation in Deutschland; KRISCHKER, U.: Formale Analyse von Dokumenten; KUHLEN, R.: Abstracts - Abstracting: Intellektuelle und maschinelle Verfahren; KNORZ, G.: Indexieren, Klassieren, Extrahieren; MANECKE, H.-J.: Klassifikation; BURKART, M.: Thesaurus; REIMER, U.: Neue Formen der Wissensrepräsentation; LAUX, W.: Speicherung; HENNINGS, R.-D.: Komponenten zur Wissensverarbeitung in Informationssystemen; ZIMMERMANN, H.H.: Maschinelle Übersetzung; OCKENFELD, M.: Klassische Informationsdienste; KIND, J.: Online-Dienste; WEIGEND, A.: Wirtschaftsdatenbanken; STAUD, J.L.: Statistische Informationen; MAHNKOPF, P.: Endkundensysteme in T-Online - Datex-J - Btx; KUHLEN, R.: Hypertext; LEHNHOF, F.: Die CD-ROM-Technologie; HAMACHER, B.: Bürokommunikation; BÖHLE, K.: Elektronisches Publizieren; OßWALD, A.: Electronic Document Delivery; SCHMIDT, R.: Funktionale Informationsdienste; LAUX, W.: Bibliographische (Literatur-) Informationssysteme; MENNE-HARITZ, A.: Schriftgutverwaltung und Archivierung; ENGLERT, M.: Pressedokumentation; LEENINGS, A.: Audiovisuelle Materialien; SCHRAMM, R.: Patentinformation; MARSCALL, H.-W.: Technische Regeln als Quellen wissenschaftlich-technischer Fachinformation; STAUD, J.L.: Wirtschaftsinformation; LÜSTORFF, J.: Chemie-Information; HARMS, M.: Medieninformation: Informationsversorgung in den ABD-Bereichen der Rundfunkanstalten; WALTER, N.: Information als Ressource in der Kreditwirtschaft; LÖNS, K.: Computer-Hardware, Betriebssysteme; REINICKE, W. u. J. SCHWANDT: Software für Information und Dokumentation; KNORZ, G.: Datenbank-Entwurfsmethoden; KRAUSE, J.: Softwareergonomie; LÖNS, K.: Kommunikationsnetze und Datenkommunikation; SCHWINDLING, A.: Zugang zur Information für blinde und sehbehinderte Menschen: Technische Voraussetzungen. Ein Überblick; SCHWUCHOW, W.: Informationsökonomie; HERGET, J.: Informationsmanagement; KLUCK, M.: Methoden der Informationsanalyse: eine Einführung in die empirischen Methoden der Informationsbedarfsanalyse und der Markt- und Benutzerforschung; GRUDOWSKI, S.: Marketing für die Informationsvermittlung; SEEGER, T.: Informationspolitik - IuD-Politik - Fachinformationspolitik; GOEBEL, J.W.: Rechtsfragen der Informationswirtschaft; BAXMANN-KRAFT, E.-M. u. E. LECHNER: Normung im Bereich Information und Dokumentation; SEEGER, T.: Zum Stand der Professionalisierung: Beruf und Ausbildung in Deutschland; HENRICHS, N.: Informationswissenschaft; BURNELEIT, H.-D., R. CAPURRO, W. REHFELD, W. WISSMANN u. G. WERSIG: Reisen wir auf den Datenautobahnen in eine neue (Un-)Gewißheit?; WERSIG, G.: Der Weg in die Informationsgesellschaft; CAPURRO, R.: Ethik im Cyberspace; BURNELEIT, H.-D.: Elektronische Medien und Verlagswesen; THÜRING, M.: Auf dem Weg in die Informationsgesellschaft: Trends und Entwicklungen des multimedialen Informations- und Telekommunikationsmarktes; RIEHM, U.: Informationsinfrastruktur; WISSMANN, W.: Vernetzte Formen der Arbeitsorganisation: heute und morgen

Fußnote Folgt weiter dem Vorbild der 2. Aufl. in der losen Zusammenstellung von Kapiteln verschiedener Autoren. - Wurde in der 4. Aufl. wieder (aber nicht durchgängig) aktualisiert. - Auch als einbändige Studienausgabe erhältlich (ISBN 3-598-11310-2). - Rez. in: IfB 5(1997) H.1/2, S.183-186 (W. von Keitz); Knowledge organization 24(1997) no.2, S.119-120 (B.W.J. Lorenz)

Sprache d

Themenbereich Grundlagen u. Einführungen: Allgemeine Literatur

Dokumenttyp s; m

Formate
neu
ändern
S-Form
0 Vollanzeige
1 Montiertes For
2 Vollanzeige-all
3 Lingo-Eingang
4 Lingo_LIR_Eing
5 test
6 ohne feldname
7 solr
8 Montiertes For

Midos – montiertes Ausgabeformat

MIDOS 6 - Vollanzeige
Anzeige Anzeige erweitern Ausgabe

litie.dbm 17 / 89 / 39086

1: Montiertes Format

Grundlagen der praktischen Information und Dokumentation: Ein Handbuch zur Einführung in die fachliche Informationsarbeit. 2 Bde. 4., völlig neu gefaßte Aufl. Bude
Th. u. D. Strauch (Hrsg.).
München: Saur, 1997. XLIII, 1.065 S.
ISBN 3-598-11309-9
(DGD-Schriftenreihe; Bd.9)

Themenbereich: *Grundlagen u. Einführungen: Allgemeine Literatur*

Inhalt:
SEEGER, T.: Grundbegriffe der Information und Dokumentation; MANECKE, H.-J u. T. SEEGER: Zur Entwicklung der Information und Dokumentation in Deutschland; KRISCHKER, U.: Formale Analyse von Dokumenten; KUHLEN, R.: Abstracts - Abstracting: Intellektuelle und maschinelle Verfahren; KNORZ, G.: Indexieren, Klassieren, Extrahieren; MANECKE, H.-J.: Klassifikation; BURKART, M.: Thesaurus; REIMER, U.: Neue Formen der Wissensrepräsentation; LAUX, W.: Speicherung; HENNINGS, R.-D.: Komponenten zur Wissensverarbeitung in Informationssystemen; ZIMMERMANN, H.H.: Maschinelle Übersetzung; OCKENFELD, M.: Klassische Informationsdienste; KIND, J.: Online-Dienste; WEIGEND, A.: Wirtschaftsdatenbanken; STAUD, J.L.: Statistische Informationen; MAHNKOPF, P.: Endkundensysteme in T-Online - Datex-J - Btx; KUHLEN, R.: Hypertext; LEHNHOF, F.: Die CD-ROM-Technologie; HAMACHER, B.: Bürokommunikation; BÖHLE, K.: Elektronisches Publizieren; OßWALD, A.: Electronic Document Delivery; SCHMIDT, R.: Funktionale Informationsdienste; LAUX, W.: Bibliographische (Literatur-) Informationssysteme; MENNE-HARITZ, A.: Schriftgutverwaltung und Archivierung; ENGLERT, M.: Pressedokumentation; LEENINGS, A.: Audiovisuelle Materialien; SCHRAMM, R.: Patentinformation; MARSCALL, H.-W.: Technische Regeln als Quellen wissenschaftlich-technischer Fachinformation; STAUD, J.L.: Wirtschaftsinformation; LÜSTORFF, J.: Chemie-Information; HARMS, M.: Medieninformation: Informationsversorgung in den ABD-Bereichen der Rundfunkanstalten; WALTER, N.: Information als Ressource in der Kreditwirtschaft; LÖNS, K.: Computer-Hardware, Betriebssysteme; REINICKE, W. u. J. SCHWANDT: Software für Information und Dokumentation; KNORZ, G.: Datenbank-Entwurfsmethoden; KRAUSE, J.: Softwareergonomie; LÖNS, K.: Kommunikationsnetze und Datenkommunikation; SCHWINDLING, A.: Zugang zur Information für blinde und sehbehinderte Menschen: Technische Voraussetzungen. Ein Überblick; SCHWUCHOW, W.: Informationsökonomie; HERGET, J.: Informationsmanagement; KLUCK, M.: Methoden der Informationsanalyse: eine Einführung in die empirischen Methoden der Informationsbedarfsanalyse und der Markt- und Benutzerforschung; GRUDOWSKI, S.: Marketing für die Informationsvermittlung; SEEGER, T.: Informationspolitik - IuD-Politik - Fachinformationspolitik; GOEBEL, J.W.: Rechtsfragen der Informationswirtschaft; BAXMANN-KRAFT, E.-M. u. E. LECHNER: Normung im Bereich Information und Dokumentation: SEEGER, T.: Zum Stand der Professionalisierung: Beruf und Ausbildung in Deutschland; HENRICHS, N.: Informationswissenschaft; BURNELEIT, H.-D., R. CAPURRO, W. REHFELD, W. WISSMANN u. G. WERSIG: Reisen wir auf den Datenautobahnen in eine neue (Un-)Gewißheit?; WERSIG, G.: Der Weg in die Informationsgesellschaft; CAPURRO, R.: Ethik im Cyberspace; BURNELEIT, H.-D.: Elektronische Medien und Verlagswesen; THÜRING, M.: Auf dem Weg in die Informationsgesellschaft: Trends und Entwicklungen des multimedialen Informations- und Telekommunikationsmarktes; RIEHM, U.: Informationsinfrastruktur; WISSMANN, W.: Vernetzte Formen der Arbeitsorganisation: heute und morgen

Anmerkungen:
Folgt weiter dem Vorbild der 2. Aufl. in der losen Zusammenstellung von Kapiteln verschiedener Autoren. - Wurde in der 4. Aufl. wieder (aber nicht durchgängig) aktualisiert. - Auch als einbändige Studienausgabe erhältlich (ISBN 3-598-11310-2). - Rez. in: IfB 5(1997) H.1/2, S.183-186 (W. von Keitz); Knowledge organization 24(1997) no.2, S.119-120 (B.W.J. Lorenz)

RSWK: *Information und Dokumentation*
RSWK Einzel-SW: *Information und Dokumentation*

Formate
neu
ändern
S-Form
0 Vollanzeige
1 Montiertes For
2 Vollanzeige-all
3 Lingo-Eingang
4 Lingo_LIR_Eing
5 test
6 ohne feldname
7 solr
8 Montiertes For

Literatur zur Informationserschließung (allegro-Neutralformat) ... [a99 - v35.10]

Datei Bearbeiten Ansicht Finden Export Extras Global Option Löschen Füllhorn ?

#000 27679	Buder, M.; Rehfeld, W.; Seeger, Th. u. D. Strauch [Hrsg.]: Grundlagen der praktischen Information und Dokumentation : Ein Handbuch zur Einführung in die fachliche Informationsarbeit. 2 Bde. 4., völlig neu gefaßte Aufl. München : Saur, 1997. XLIII,1.065 S.
#030 s; m	ISBN 3-598-11309-9
#040 1997	(DGD-Schriftenreihe; Bd.9)
#050 d	<i>Ersch. Jahr:</i> 1997
#08i 3-598-11309-9	<i>Dokumenttyp:</i> s; m
#100 Grundlagen der praktischen Information und)	<i>Sprache:</i> d
#21e Buder, M.; Rehfeld, W.; Seeger, Th. u. D. S	<i>Themenbereich:</i> Grundlagen u. Einführungen: Allgemeine Literatur
#411 DGD-Schriftenreihe; Bd.9	<i>RSWK:</i> Information und Dokumentation
#50r Information und Dokumentation	Inhalt
#510 Grundlagen u. Einführungen: Allgemeine Lite:	SEEGER, T.: Grundbegriffe der Information und Dokumentation; MANECKE, H.-J u. T. SEEGER: Zur Entwicklung der Information und
#810 XLIII,1.065 S	Dokumentation in Deutschland; KRISCHKER, U.: Formale Analyse von Dokumenten; KUHLEN, R.: Abstracts - Abstracting: Intellektuelle und
#855 2 Bde. 4., völlig neu gefaßte Aufl.	maschinelle Verfahren; KNORZ, G.: Indexieren, Klassieren, Extrahieren; MANECKE, H.-J.: Klassifikation; BURKART, M.: Thesaurus; REIMER,
#860 München : Saur	U.: Neue Formen der Wissensrepräsentation; LAUX, W.: Speicherung; HENNINGS, R.-D.: Komponenten zur Wissensverarbeitung in
#875 SEEGER, T.: Grundbegriffe der Information u	Informationssystemen; ZIMMERMANN, H.H.: Maschinelle Übersetzung; OCKENFELD, M.: Klassische Informationsdienste; KIND, J.: Online-
#880 Folgt weiter dem Vorbild der 2. Aufl. in de:	Dienste; WEIGEND, A.: Wirtschaftsdatenbanken; STAUD, J.L.: Statistische Informationen; MAHNKOPF, P.: Endkundensysteme in T-Online -
#9ze 19. 7.2002 21:30:30	Datex-J - Btx; KUHLEN; R.: Hypertext; LEHNHOF, F.: Die CD-ROM-Technologie; HAMACHER, B.: Bürokommunikation; BÖHLE, K.:
	Elektronisches Publizieren; OBWALD, A.: Electronic Document Delivery; SCHMIDT, R.: Funktionale Informationsdienste; LAUX, W.:
	Bibliographische (Literatur-) Informationssysteme; MENNE-HARITZ, A.: Schriftgutverwaltung und Archivierung; ENGLERT, M.:
	Pressedokumentation; LEENINGS, A.: Audiovisuelle Materialien; SCHRAMM, R.: Patentinformation; MARSCALL, H.-W.: Technische Regeln als
	Quellen wissenschaftlich-technischer Fachinformation; STAUD, J.L.: Wirtschaftsinformation; LÜSTORFF, J.: Chemie-Information; HARMS, M.:
	Medieninformation: Informationsversorgung in den ABD-Bereichen der Rundfunkanstalten; WALTER, N.: Information als Ressource in der

1: Daten	2: GetData	3: ErgName	4: Hilfe A-Z
5: Kalender	6: Termine	7: Super	8: Dblnf
Neues Lesez.	0 Lesez.	Reserve	Anzeige
ONL	Schnelle Suche:	[Enter] Feld bearbeiten	[Entf]: löschen

2 : 2 grundlagen der praktischen information und dokumentation :

27679/2 L3931 1 / 2

	
Link zu diesem Datensatz	http://d-nb.info/948520086
Titel	Grundlagen der praktischen Information und Dokumentation : ein Handbuch zur Einführung in die fachliche Informationsarbeit / Marianne Buder ... (Hrsg.). Begr. von Klaus Laisiepen ...
Person(en)	Buder, Marianne (Hrsg.) Laisiepen, Klaus (Begr.)
Organisation(en)	Deutsche Gesellschaft für Dokumentation
Verleger	München ; New Providence ; London ; Paris : Saur
Umfang/Format	22 cm
Anmerkungen	Literaturangaben
ISBN/Einband/Preis	3-598-11309-9 Gb. : DM 248.00
Beziehungen	DGD-Schriftenreihe
Schlagwörter	Information und Dokumentation
Sachgruppe(n)	02 Schrift, Buch, Bibliothek, Information und Dokumentation
Zugehörige Bände	2 Publikationen 1. <i>Grundlagen der praktischen Information und Dokumentation / Bd. 1. 1997, 4., völlig neu gefasste Ausg.</i> 2. <i>Grundlagen der praktischen Information und Dokumentation / Bd. 2. 1997, 4., völlig neu gefasste Ausg.</i>

	
Link zu diesem Datensatz	http://d-nb.info/948519975
Titel	Grundlagen der praktischen Inform Teil: Bd. 1.
Ausgabe	4., völlig neu gefasste Ausg.
Erscheinungsjahr	1997
Umfang/Format	XXXI, 618 S.

	
Link zu diesem Datensatz	http://d-nb.info/948520019
Titel	Grundlagen der praktischen Information und Dokumentation Teil: Bd. 2.
Ausgabe	4., völlig neu gefasste Ausg.
Erscheinungsjahr	1997
Umfang/Format	XVI, S. 619 - 1097

Frankfurt	Signatur: 1996 A 69572 Bereitstellung in Frankfurt
Leipzig	Signatur: 1996 A 69572 Bereitstellung in Leipzig

Frankfurt	Signatur: 1996 A 69573 Bereitstellung in Frankfurt
Leipzig	Signatur: 1996 A 69573 Bereitstellung in Leipzig

DNB – einbändige Ausgabe

	
Link zu diesem Datensatz	http://d-nb.info/948519444
Titel	Grundlagen der praktischen Information und Dokumentation : ein Handbuch zur Einführung in die fachliche Informationsarbeit / Marianne Buder ... (Hrsg.). Begr. von Klaus Laisiepen ...
Person(en)	Buder, Marianne (Hrsg.) Laisiepen, Klaus (Begr.)
Ausgabe	4., völlig neu gefasste Ausg.
Verleger	München ; New Providence ; London ; Paris : Saur
Erscheinungsjahr	1997
Umfang/Format	XLIII, 1069 S. ; 21 cm
Anmerkungen	Literaturangaben
ISBN/Einband/Preis	3-598-11310-2 kart. : DM 148.00
Schlagwörter	Information und Dokumentation
Sachgruppe(n)	02 Schrift, Buch, Bibliothek, Information und Dokumentation ; 28 Informatik, Datenverarbeitung
Frankfurt	Signatur: 1996 A 69574 Bereitstellung in Frankfurt
Leipzig	Signatur: 1996 A 69574 Bereitstellung in Leipzig

Marianne Buder, Werner Rehfeld,
Thomas Seeger und Dietmar Strauch (Hrsg.)

Grundlagen der praktischen Information und Dokumentation

Ein Handbuch zur Einführung
in die fachliche Informationsarbeit

Begründet von Klaus Laisiepen,
Ernst Lutterbeck und
Karl-Heinrich Meyer-Uhlenried

4. völlig neu gefaßte Ausgabe

K·G·Saur
München · New Providence · London · Paris 1997

Inhaltsverzeichnis	XVII
C 3.4	Online-Informationssysteme im Internet 309
C 3.4.1	Gopher 309
C 3.4.3	World-Wide-Web (WWW) 311
C 3.4.3.1	Kataloge im WWW 312
C 3.4.3.2	Search-Engines im WWW 313
C 3.5	Perspektiven der Online-Dienste 316
	Literatur 317
C 4	Arno Weigandt: Wirtschaftsdatenbanken
C 4.1	Einführung 318
C 4.2	Umfang und Struktur des Angebots an Online-Wirtschaftsdatenbanken nach Datenbanktypen und Sachgebieten 318
C 4.3	Anbieter von Wirtschaftsdatenbanken 322
C 4.4	Inhalte ausgewählter Wirtschaftsdatenbanken 323
	Literatur 326
C 5	Josef L. Staud: Statistische Informationen
C 5.1	Grundlagen: Merkmal, Merkmalsraum, Zeitreihen 328
C 5.2	Statistische Datenbanken 331
C 5.3	Quasi-Statistische Datenbanken 333
C 5.4	Retrieval 334
C 5.5	Anbieter und Produzenten Statistischer Datenbanken 338
	Literatur 339
C 6	Peter Mahnkopf: Endkundensysteme in T-Online – Datex-J – Btx
C 6.1	Btx-Historie: Eine visionäre Idee setzt sich (zunächst) nicht durch 341
C 6.2	Btx-Technik: Von der Lego-Graphik zu graphischen Objekten 342
C 6.3	Btx-Entwicklung: Die PCs und externen Rechner bringen den Durchbruch .. 344
C 6.4	Btx-Netze: Die universelle Kommunikationsmaschine 344
C 6.5	Btx-Inhalte: Erlebter Nutzen in Online-Diensten 345
C 6.6	Btx-Reisebüro: Das Online-Reisebüro von START 349
	Literatur 354
C 7	Rainer Kuhlen: Hypertext
C 7.1	Hypertext – eine nicht-lineare Organisationsform von Wissen und der Erarbeitung von Information 355
C 7.2	Warum heißt Hypertext Hypertext? 355
C 7.2.1	Hypertext – Hypermedia 355
C 7.2.2	Hypertext – „mehr“ als Text? 356
C 7.2.2.1	Mehrwerteffekte durch Flexibilisierung 356
C 7.2.2.2	Neues Kohärenzverständnis 357
C 7.3	Hypertext und Objektorientierung – Architektur und Modelle; typisierte Objekte 359

Ein Sammelwerk

Einzelne (enthaltene) Beiträge

Kuhlen, R.: *Hypertext*.

In: Grundlagen der praktischen Information und Dokumentation: ein Handbuch zur Einführung in die fachliche Informationsarbeit. 4. Aufl. Hrsg.: M. Buder u.a. München: Saur, 1997. S.355-369.
(DGD-Schriftenreihe; Bd.9)

Themenbereich: *Hypertext*

Aufsatz in Sammelwerk kategorisierte Vollanzeige vs. montiertes Format

Verfasser	Kuhlen, R.
Hauptsachtitel	Hypertext
Serie	DGD-Schriftenreihe; Bd.9
Quelle	Grundlagen der praktischen Information und Dokumentation: ein Handbuch zur Einführung in die fachliche Informationsarbeit. 4. Aufl. Hrsg.: M. Buder u.a.
Verlagsort	München
Verlag	Saur
Umfang	S.355-369
Erscheinungsjahr	1997
Sprache	d
Themenbereich	Hypertext
Dokumenttyp	a

Knowledge Organization and Change

Proceedings
of the
Fourth International ISKO Conference
15-18 July 1996
Washington, DC, USA

organized by the
Office of the
Director for Public Service Collections
Library of Congress
the ISKO General Secretariat and
OCLC Forest Press

Edited by

Rebecca Green

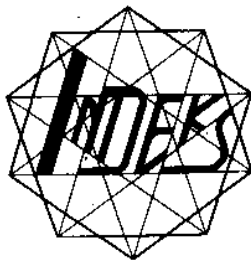

Frankfurt/Main

INDEKS VERLAG
1996

Green, Rebecca (Ed.): **Knowledge Organization and Change**. Proc. 4th Int. ISKO Conference, 15-18 July 1996, Washington, DC. Frankfurt/M: INDEKS Verlag 1996. 431p., ISBN 3-88672-024-1 = Advances in Knowledge Organization, Vol.5, (AKO-5), ISSN 0938-5495
The volume contains 48 papers preceded by the keynote address of R. Hjerpe entitled: *Gone with the Flow, or Abide by the Side, or Watch the Waves? Challenges of Change in Knowledge Organization*. The papers are arranged according to the following 12 topics: Library of Congress Classification. - Knowledge Organization in Cross-Cultural and Cross-Linguistic Settings. - The Role of Relationships in Knowledge Organization. - Knowledge Organization in the Online Environment (I and II) - Management of Change in Knowledge Organization Schemes - Thesauri and Metathesauri (I and II) - Knowledge Organization and Images - Knowledge Organization in the Business and Economic Environment - User Focus in Knowledge Organization - Interdisciplinary Approaches to Knowledge Organization - Interplay of Epistemology and Knowledge Organization - Natural Language Processing - Dewey Decimal Classification. - Appended is a list of contributors and a name and subject index.

Enthaltene Beiträge

Knowledge organization and change : 15 - 18 July 1996, Washington, DC, USA / organized by The Office of the Director for Public Services Collections, Library of Congress ... Ed. by Rebecca Green. - Frankfurt/Main : Indeks-Verl., 1996
(Proceedings of the ... international ISKO conference ... : 4)
(Advances in knowledge organization ; Vol. 5)
ISBN 3-88672-024-1
NE: Green, Rebecca [Hrsg.]; 2. GT

This work is subject to copyright. All rights are reserved, whether the whole or part of the material is concerned, specifically the rights of translation, reprinting, reuse of illustrations, recitation, broadcasting, reproduction on microfilms or in other ways and storage in databanks. Duplication of this publication or parts thereof is only permitted under the provisions of the German Copyright Law, a copyright fee must always be paid.

(c) 1996 by INDEKS Verlag, Frankfurt/Main
Cover Design: AVIVA W.Dahlberg
Printers: Druckerei Guntrum II, KG, Schlitz/Hessen
Printed in Germany
ISBN 3-88672-023-1; ISSN 0938-5495

OPAC und verbale Sacherschließung

Ein Beitrag zur RSWK-Diskussion

Urs Bisig Verfasser

Zusatz zum Sachtitel

Seitenzahl

In der vorliegenden Form können die RSWK (Regeln für den Schlagwortkatalog) nicht befriedigen. Die geforderte hochdifferenzierte Erschließung ist in einem Online-Publikumskatalog (OPAC) wegen der vielfältigen Abfragemöglichkeiten gar nicht nötig, ja eine einheitliche Indexierung und effiziente Suche ist aufgrund der komplexen Regeln sogar erschwert. Aufgaben und Probleme der verbalen Sacherschließung in OPACs werden in dieser Arbeit aufgezeigt und Ansätze zu einer Alternative diskutiert. Der traditionelle Indexkatalog hat als Ergänzung des modernen Information Retrieval nur eine Zukunft, wenn die Möglichkeiten der EDV und der Faktor Mensch bei der Regelwerkentwicklung besser berücksichtigt werden.

OPAC and indexing by subject headings – paper on the RSWK discussion

The present version of the RSWK (rules for subject cataloguing) is unsatisfactory. The requirement for high-precision indexing is quite unnecessary in an OPAC in view of the various inquiry facilities. Indeed, uniform indexing and efficient searching is made even more difficult because of the complex rules. The tasks and problems of indexing by subject headings in OPACs are pointed out in this paper and attempts at an alternative discussed. The traditional index catalogue as a supplement to information retrieval only has future prospects if EDP and the human factor are given greater consideration in the development of rules.

1 Probleme mit Schlagwortketten nach RSWK

Eine Folge der Einführung der EDV in der Katalogisierung war, daß immer mehr Bibliotheken beabsichtigten, im Verbund zu katalogisieren. Eine Voraussetzung dazu ist allerdings, daß die Erschließungsregeln einheitlich sind. Die Formalkatalogisierung kann sich in der Bundesrepublik seit 1977 auf RAK stützen, für die Sacherschließung stand Ende der 70er Jahre noch kein gemeinsames Regelwerk zur Verfügung.

Da das Projekt „Einheitsklassifikation“ damals aufgegeben wurde, stellte sich die Frage, wie kurzfristig Regeln entwickelt werden können, die von möglichst vielen Bibliotheken akzeptiert würden. Als eigentliche Geburtsstunde der RSWK kann das „Expertengespräch zur Sacherschließung“ in München von 1978 gelten, wo bereits wichtige Grundsatzzenscheidungen getroffen wurden (1). Schon damals zeigte sich, daß eigentlich nichts grundsätzlich Neues geplant war, sondern daß das neue Regelwerk von bestehenden Regeln auszugehen hatte (2). Insbesondere der Einfluß der Regeln des Bayerischen Verbundes, welche ihrerseits auf die Erlanger Regeln zurückgehen, war groß. Viele Detailregelungen waren aber noch zu leisten und haben das Regelwerk im Laufe der Zeit stark anwachsen lassen.

Die RSWK verlangen die Repräsentation eines Gegenstandes durch das allerengste Schlagwort (§ 9,1; 9,3). Dieses ist zu zwei- bis sechsgliedrigen Schlagwortketten zu verknüpfen, sobald ein Thema komplex ist (§ 6,2; 9,4a). Damit sollen die Benutzer bei der Suche nach Literatur zu einem klar umrissenen Thema unterstützt werden. Die Suchenden erhalten so schon auf der Indextebene Informationen über den Dokumenteninhalt. Auch kann damit in der Regel vermieden werden, daß es auf der Ebene der Einzeltitel zu einer unübersichtlichen Anhäufung von Titelnachweisen kommt, woraus die relevanten Dokumente mühsam herausfiltriert werden müssen.

Obwohl dieses Konzept in manchen Fällen sicher hilfreich ist, muß bezweifelt werden, ob damit eine zukunftsfrüchtige Lösung gefunden wurde. Dies hat u. a. folgende Gründe:

1.1 Möglichkeiten und Probleme des Online-Katalogs

Die Möglichkeiten von modernen Informationssystemen wurden bei der Ausarbeitung der RSWK grob vernachlässigt. Die EDV wurde lediglich als Hilfsmittel für den Datenaustausch und die Permutation der Kettenglieder gesehen. Der eigentliche Qualitätssprung des Katalogs, den die Informationstechnologie ermöglicht, liegt jedoch in den ganz neuen Suchmöglichkeiten: Dank der Booleschen Operatoren sind Verknüpfungen von Schlagwörtern im Nachhinein möglich, was sehr komplexe Fragestellungen erlaubt. Auch kann bloß mit Wortbestandteilen (Trunkierung) gearbeitet werden. RSWK-Ketten dagegen stellen keine Alternative zu den Booleschen Operatoren dar, sondern imitieren bloß diese Verknüpfungsart durch das Aneinanderreihen von Hauptschlagwörtern.

Gegen einen übermäßigen Perfektionismus in der Sacherschließung spricht auch das Angebot der Freitextsuche, d. h. die Möglichkeit, jedes beliebige Wort einer bibliographischen Beschreibung auffindbar zu machen: Je enger die Themenstellung eines Werkes ist, desto größer ist die Wahrscheinlichkeit, daß relevante Suchbegriffe bereits im Titel oder Untertitel anzutreffen sind. Insbesondere bei wissenschaftlicher Literatur trifft dies relativ häufig zu. Auch ganz genaue formale Angaben (z. B. Ort und Jahr bei Kongressschriften) sind in einem OPAC-Sachkatalog in vielen Fällen überflüssig, weil diese Elemente bei entsprechender Aufbereitung dank der Freitextsuche der bibliographischen Beschreibung entnommen werden können. Es ist nicht einzusehen, wieso solche Angaben sowohl von der Sach- wie von der Formalkatalogisierung angeboten werden sollen (3). Doppelarbeiten sind, wenn möglich, zu vermeiden.

Abstract

Englisches Abstract

Beginn des Textes

Quellenangabe

Erscheinungsjahr

Band, Jahrgang

ABI-Technik 14, 1994, Nr. 2

Heft

Zeitschriftentitel

Anschrift des Verfassers: Urs Bisig, lic. phil., Eierbrechtstrasse 11, CH-8053 Zürich.



Verfasser	Bisig, U.
Hauptsachtitel	OPAC und verbale Sacherschließung
Quelle	ABI-Technik. 14(1994) H.2, S.117-130.
Erscheinungsjahr	1994
Abstract	In der vorliegenden Form können die RSWK nicht befriedigen. Die geforderte hochdifferenzierte Erschließung ist in einem OPAC wegen der vielfältigen Abfragemöglichkeiten gar nicht nötig, ja eine einheitliche Indexierung und effiziente Suche is aufgrund der komplexen Regeln sogar erschwert. Aufgaben und Probleme der verbalen Sacherschließung in OPACs werden in dieser Arbeit aufgezeigt und Ansätze zu einer Alternative diskutiert. Der traditionelle Indexkatalog hat als Ergänzung des modernen Information Retrieval nur eine Zukunft, wenn die Möglichkeiten der EDV und der Faktor Mensch bei der Regelwerkentwicklung besser berücksichtigt werden
Sprache	d
Themenbereich	Verbale Doksprachen im Online-Retrieval; Regeln für den Schlagwortkatalog (RSWK)
Individualnamen	RSWK
Dokumenttyp	a



Bisig, U.: *OPAC und verbale Sacherschließung.*
In: ABI-Technik. 14(1994) H.2, S.117-130.

Themenbereich: *Verbale Doksprachen im Online-Retrieval; Regeln für den Schlagwortkatalog (RSWK)*
Individualname: *RSWK*

Abstract:
In der vorliegenden Form können die RSWK nicht befriedigen. Die geforderte hochdifferenzierte Erschließung ist in einem OPAC wegen der vielfältigen Abfragemöglichkeiten gar nicht nötig, ja eine einheitliche Indexierung und effiziente Suche is aufgrund der komplexen Regeln sogar erschwert. Aufgaben und Probleme der verbalen Sacherschließung in OPACs werden in dieser Arbeit aufgezeigt und Ansätze zu einer Alternative diskutiert. Der traditionelle Indexkatalog hat als Ergänzung des modernen Information Retrieval nur eine Zukunft, wenn die Möglichkeiten der EDV und der Faktor Mensch bei der Regelwerkentwicklung besser berücksichtigt werden

Literatur zur Informationserschliessung (allegro-Neutralformat) ... [a99 - v35.10]

Datei Bearbeiten Ansicht Finden Export Extras Global Option Löschen Füllhorn ?

#000 07266	Bisig, U.: OPAC und verbale Sacherschließung.
#030 a	In: ABI-Technik. 14(1994) H.2, S.117-130..
#040 1994	
#050 d	
#100 OPAC und verbale Sacherschließung	<i>Ersch. Jahr:</i> 1994
#200 Bisig, U.	<i>Dokumenttyp:</i> a
#510 Regeln für den Schlagwortkatalog (RSWK); Ve:	<i>Sprache:</i> d
#540 RSWK	<i>Themenbereich:</i> Regeln für den Schlagwortkatalog (RSWK); Verbale Doksprachen im Online-Retrieval
#700 ABI-Technik. 14(1994) H.2, S.117-130.	<i>Objekt:</i> RSWK
#870 In der vorliegenden Form können die RSWK nicht	Abstract
	In der vorliegenden Form können die RSWK nicht befriedigen. Die geforderte hochdifferenzierte Erschließung ist in einem OPAC wegen der vielfältigen Abfragemöglichkeiten gar nicht nötig, ja eine einheitliche Indexierung und effiziente Suche ist aufgrund der komplexen Regeln sogar erschwert. Aufgaben und Probleme der verbalen Sacherschließung in OPACs werden in dieser Arbeit aufgezeigt und Ansätze zu einer Alternative diskutiert. Der traditionelle Indexkatalog hat als Ergänzung des modernen Information Retrieval nur eine Zukunft, wenn die Möglichkeiten der EDV und der Faktor Mensch bei der Regelwerkentwicklung besser berücksichtigt werden

1: Daten	2: GetData	3: ErgName	4: Hilfe A-Z	
5: Kalender	6: Termine	7: Super	8: Dblnf	
Neues Lesez.	0 Lesez.	Reserve	Anzeige	Speichern
ONL	Schnelle Suche:	[Enter] Feld bearbeiten	[Entf]: löschen	Form. #
				Q : Daten in Bearb.
				Voriger
				Nächst.
				2 : [3 bisig, u]
				7266/1 L889
				2 / 2

19 BUNDESREPUBLIK

DEUTSCHLAND



DEUTSCHES
PATENTAMT

12 Offenlegungsschrift

11 DE 3502521 A1

51 Int. Cl. 4:
B 25 B 29/02

21 Aktenzeichen: P 35 02 521.2
22 Anmeldetag: 25. 1. 85
43 Offenlegungstag: 1. 8. 85

DE 3502521 A1

Patentnummer

30 Unionspriorität: 32 33 31
28.01.84 GB 8402326

71 Anmelder:
Hydra-Tight Ltd., Walsall, West Midlands, GB

74 Vertreter:
Deufel, P., Dipl.-Chem.Dipl.-Wirtsch.-Ing.Dr.rer.nat.;
Schön, A., Dipl.-Chem. Dr.rer.nat.; Hertel, W.,
Dipl.-Phys.; Lewald, D., Dipl.-Ing.; Otto, D., Dipl.-Ing.
Dr.-Ing., Pat.-Anw., 8000 München

72 Erfinder:
Simms, Graham Arthur, Wolverhampton, West
Midlands, GB

54 Schraubenspanneinrichtung

Die Schraubenspanneinrichtung weist ein aus einer Platte (12) und wenigstens einem Stützein (14) bestehendes Brückenteil auf. Dadurch sind festziehende Schrauben (10, 11) ohne Schwierigkeiten von außen für ein herkömmliches Werkzeug zugänglich.

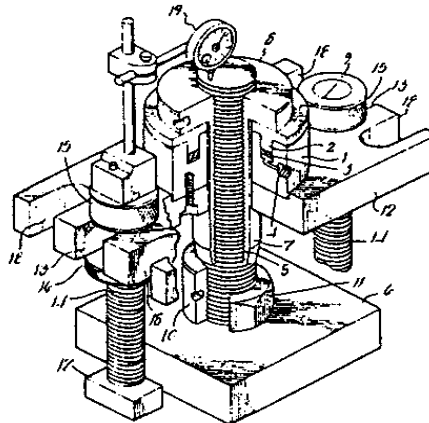

DE 3502521 A1

Eine Patentschrift

Abb. 1: Titelseite einer Offenlegungsschrift

BUNDESDRUCKEREI 06. 85 508 031/749

4/60

Patentschrift ([DEPATISnet](#))

BIBLIOGRAPHISCHE DATEN DOKUMENT DE000003502521A1 (SEITEN: 8)			
INID	Kriterium	Feld	Inhalt
54	Titel	TI	[DE] Schraubenspanneinrichtung
71/73	Anmelder/Inhaber	PA	Hydra-Tight Ltd., Walsall, West Midlands, GB
72	Erfinder	IN	Simms, Graham Arthur, Wolverhampton, West Midlands, GB
22/96	Anmeldedatum	AD	25.01.1985
21	Anmeldenummer	AN	3502521
	Anmeldeland	AC	DE
	Veröffentlichungsdatum	PUB	01.08.1985
33	Priorität	PRC	GB
31		PRN	8402326
32		PRD	19840128
51	IPC-Hauptklasse	ICM	<u>B25B 29/02</u>
51	IPC-Nebenklasse	ICS	
	IPC-Zusatzklasse	ICA	
	IPC-Indexklasse	ICI	
	MCD-Hauptklasse	MCM	
	MCD-Nebenklasse	MCS	<u>B25B 29/02</u> (2006.01)
	MCD-Zusatzklasse	MCA	
57	Abstract	AB	
	Korrekturinformation	KORRINF	
56	Entgegengehaltene Patentdokumente, in Recherche ermittelt	CT	
56	Entgegengehaltene Patentdokumente, vom Anmelder genannt	CT	
56	Entgegengehaltene Nichtpatentliteratur, in Recherche ermittelt	CTNP	
56	Entgegengehaltene Nichtpatentliteratur, vom Anmelder genannt	CTNP	
	Zitierende Dokumente		<u>Dokumente ermitteln</u>
	Prüfstoff-IPC	ICP	<u>B25B 29/02</u>

ISKO International Society for Knowledge Organization

home

about ISKO

join ISKO

Knowledge
Organization journal

ISKO events

ISKO chapters

ISKO people

ISKO publications

Encyclopedia

KO literature

KO institutions

KOS registry

members

contact us

Knowledge organization literature

Recent bulletins

- 2016, n. 1 — 2016, n. 2
- 2015, n. 1-2
- 2014, n. 4 — 2014, n. 3 — 2014, n. 2 — 2014, n. 1
- 2013, n. 4 — 2013, n. 3 — 2013, n. 2 — 2013, n. 1
- 2012, n. 4 — 2012, n. 3 — 2012, n. 2 — 2012, n. 1
- 2011, n. 4 — 2011, n. 3 — 2011, n. 2 — 2011, n. 1
- 2010, n. 4 — 2010, n. 3 — 2010, n. 2 — 2010, n. 1
- 2009, n. 4 — 2009, n. 3 — 2009, n. 2 — 2009, n. 1

Search in the cumulative database (1988-current)

select class...

or select it from the [detailed scheme](#)

author: a word in title:

year: select language...

Literature Editor

- Jihee Beak (University of Wisconsin, Milwaukee, USA)

Information on KO literature published in your or other countries is most welcome. Please send it to kolit@isko.org

Previous editors: Ingetraut Dahlberg (1974-1996), Gerhard Riesthuis (1997-2006), Ia C. Mcllwaine (2007-2012), Hur-Li Lee (2013-2014).

Inkyung Choi, Victoria Frâncu, Agnese Galeffi, Claudio Gnoli, Ann Graf, Ágnes Hajdu Barat, John Mcllwaine, Suellen Oliveira Milani, Kadie Kroening Seitz, Daniel Martínez-Ávila, Kelli McQueen, Otto Oberhauser, Nancy J. Williamson, Lei Zhang assisted the editors at various times.

Database Editor

- Claudio Gnoli (University of Pavia, Italy)

Records 1988-2009 converted by Pietro Fezzardi with the help of Gerhard Riesthuis

Bismas

BisMas für Windows v2.3 - [Literatur zur Inhaltserschließung - konsolidierte Fassung:2]

Datei Bearbeiten Ansicht Register Extras Fenster Hilfe

Eintrag von Abrufnummer Hierarchien
 Zurück

Herausgeber	017	International Society for Knowledge Organization (ISKO)
Hauptsachtitel	020	Knowledge organization literature
Quelle	030	http://www.isko.org/lit.html .
Doktyp	053	el
Doktyp	053	b
Erscheinungsjahr	055	2012-
Fußnote	058	Rez. in: Mitteilungen der VÖB 66(2013) H.2, S.373-379 (O. Oberhauser) unter: http://eprints.rclis.org/19593/ .
Sprache	059	d
Themenbereich	060	Bibliographie
Datum1	150	13. 7.2013 11:31:33

Drücken Sie F1, um Hilfe zu erhalten.

```
#000 07286
#030 e1; b
#040 2012-
#050 d
#100 Knowledge organization literature
#21e International Society for Knowledge
#510 Bibliographie
#700 http://www.isko.org/lit.html
#880 Rez. in: Mitteilungen der VÖB 66(20:
#9zc 13. 7.2013 11:31:33
```

Knowledge organization literature.
 In: <http://www.isko.org/lit.html>.

Ersch. Jahr: 2012-
Dokumenttyp: e1; b
Sprache: d
Themenbereich: Bibliographie

Fußnote
 Rez. in: Mitteilungen der VÖB 66(2013) H.2, S.373-379 (O. Oberhauser) unter: <http://eprints.rclis.org/19593/>

1: Daten	2: GetData	3: ErgName	4: Hilfe A-Z
5: Kalender	6: Termine	7: Super	8: DbInF
Neues Lesez.	Lesez.	Reserve	
ONL	Schnelle Suche:		

h doku (Zurück zum Datensatz: F5)

Anzeige	Speichern	Wechseln	Neusatz(F9)	Form. #	Q : Daten in Bearb.	Voriger	Nächst.
				36 : [3] bates, m.j			
[Enter] Feld bearbeiten [Entf]: löschen				7286/1 L344	8 / 36		

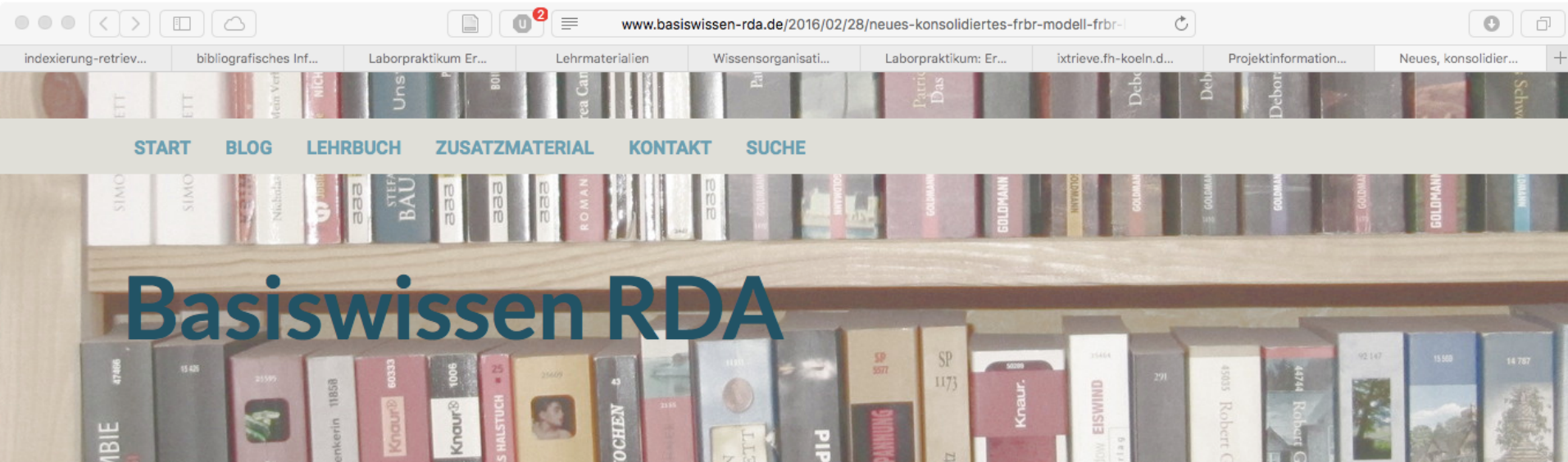

Kontakt:

info@basiswissen-rda.de

[Kontaktformular](#)

Neues, konsolidiertes FRBR-Modell: FRBR-LRM (Teil 1)

Publikationen · RDA-Entwicklung · 2016 · 2016-Quartal-1

28 Feb 2016

Die beiden jüngeren "Geschwister" von FRBR (1998, überarbeitet 2009) - die Modelle [FRAD](#) für Normdaten (2009) und [FRSAD](#) für Normdaten in der Sacherschließung (2010) - haben [FRBR](#) nicht nur weiterentwickelt, sondern verfolgen an einigen Stellen merklich andere Ansätze als das ursprüngliche Modell. Ein wichtiger Unterschied zwischen FRBR und FRAD betrifft Namen: Diese sind in FRBR als Merkmale der Entitäten modelliert (Merkmale "Name der Person", "Name der Körperschaft" etc.). In FRAD werden sie hingegen als eigene Entitäten betrachtet, zu denen eine Beziehung angelegt werden kann (z.B. Person A → hat Name → Name X; Körperschaft B → hat Name → Name Y). Der Hauptunterschied zwischen FRBR und FRSAD ist die Ersetzung der Themen-Entitäten der Gruppe 3 (Begriff, Gegenstand, Ereignis, Ort bzw. Geografikum) durch eine allgemeine, abstrakte Entität mit dem Namen "Thema", welche mit beliebigem Inhalt gefüllt werden kann

Zotero

Q Alle Felder und Tags

Titel	Ersteller	Ja...	hinzugefügt:	geän...	
Leveraging metadata to recommend keywords f...	Blank et al.	20...	3/15/16 09:1...	3/15/16 ...	
"Der menschliche Geist ist etwas Wunderbares" ...	Vesper	20...	3/12/16 15:1...	3/12/16 ...	
SemGraph: Extracting keyphrases following a no...	Martinez-R...	20...	3/12/16 14:5...	3/12/16 ...	
Sacherschließung in Wissenschaftlichen Biblioth...	Fischer	20...	3/12/16 11:2...	3/12/16 ...	
Change the Story, Change the Future: Weltsicht...	Korten	20...	3/12/16 10:0...	3/12/16 ...	
DFG-Projekt: Coli-conc. Das Mapping Tool "Coc...	Balakrishnan	20...	3/12/16 08:...	3/12/16 ...	
The End of Theory: The Data Deluge Makes the ...	Anderson	20...	3/8/16 11:46...	3/8/16 1...	
SIG/CR Workshop: Conceptual Crowbars and Cla...	Adler	20...	3/8/16 11:25...	3/8/16 1...	
Order effect in interactive information retrieval e...	Clemmense...	20...	3/8/16 11:24...	3/8/16 1...	
FRBR-Library Reference Model	Riva et al.	20...	3/8/16 11:02...	3/8/16 1...	
Überwachungskapitalismus: Wie wir Googles Skl...	Zuboff	20...	3/5/16 14:3...	3/5/16 1...	
Teilautomatisierte Erstellung von Dossiers auf de...	Hälker	20...	3/5/16 09:3...	3/5/16 ...	
Guerilla Open Access und Robin-Hood-PR gege...	Herb	20...	3/4/16 13:0...	3/4/16 1...	
Prolegomena zu einer Theorie der Fussnote	Riess et al.	19...	3/4/16 12:5...	3/4/16 1...	
Vorstudien zu einer Theorie der Fussnote	Riess	19...	3/4/16 12:5...	3/4/16 1...	
Brief Communication: Abridged Dewey-15 (2012)...	Satija	20...	3/4/16 11:08...	3/4/16 1...	
Neues, konsolidiertes FRBR-Modell: FRBR-LRM (...)	Wiesenmüller	20...	3/3/16 13:16...	3/3/16 1...	
Neues, konsolidiertes FRBR-Modell: FRBR-LRM (...)	Wiesenmüller	20...	3/3/16 13:15...	3/3/16 1...	
Abridged Dewey decimal classification and relati...	Dewey und ...	20...	3/3/16 12:5...	3/3/16 1...	
Künstliche Intelligenz: Intelligenz bei Mensch un...	Delahaye	20...	3/3/16 12:2...	3/3/16 1...	
Semantic relations extraction from unstructured ...	Paiva	20...	3/2/16 16:5...	3/2/16 1...	
From Record Management to Data Management:...	Guerrini und...	20...	3/2/16 09:0...	3/2/16 ...	
The End of an Era	Johnson	20...	3/1/16 09:4...	3/1/16 0...	
Power Law Distributions in Information Retrieval	Petersen et ...	20...	3/1/16 09:3...	3/1/16 0...	
Methodological Aspects of Critical Theories in K...	Martínez-Áv...	20...	3/1/16 09:3...	3/1/16 0...	
Knowledge Organization in the Context of Postm...	Abraão Pan...	20...	3/1/16 09:3...	3/1/16 0...	
GTE-Rank: A time-aware search engine to answ...	Campos et al.	20...	3/1/16 09:3...	3/1/16 0...	
A linguistically driven framework for query expan...	Selvaretna...	20...	3/1/16 09:3...	3/1/16 0...	
Eine kurze Anmerkung zum Password-Pushdiens...	Kaden	20...	2/27/16 17:1...	2/27/16...	
Kritik der Informationswissenschaft I + II	Bredemeier		2/27/16 17:1...	3/18/16 ...	
Aktuelle Diskussionen zur informationswissenc...	Voß		2/27/16 17:1...	2/27/16...	
Podiumsdiskussion: Zukunft der Informationswis...			2/27/16 16:5...	2/27/16...	
Die sogenannte Geisteswissenschaft. Ein Komm...	Kaden	20...	2/27/16 16:...	2/27/16...	
Kritik der Informationswissenschaft. Anmerkund...	Bredemeier	20...	2/27/16 16:2...	2/27/16...	

Infos Notizen Tags Zugehörig

Eintragsart: Blog-Post

Citation Key: wiesenmuller_neues_2016-1

Titel: Neues, konsolidiertes FRBR-Modell: FRBR-LRM (Teil 1)

Autor: Wiesenmüller, Heidrun

Zusammenfassung:

Titel des Blogs: Basiswissen RDA

Art der Webseite:

Datum: 2016-02-28 21:27:00 y m d

URL: http://www.basiswissen-rda.de/2016/02/28/neues...

Heruntergeladen am: 3.3.2016 13:15:55

Sprache:

Kurztitel: Neues, konsolidiertes FRBR-Modell

Rechte:

Extra:

Hinzugefügt am: 3.3.2016 13:15:55

Geändert am: 3.3.2016 13:24:20

2.2 Entitäten und Beziehungen

Eine mehrbändige Bibliografie zum Werk von Erich Kästner

		
Link zu diesem Datensatz	http://d-nb.info/1011040212	
Titel	Bibliographie Erich Kästner : mit einer ausführlichen Zeittafel und zahlreichen Fotos von Stationen seines Lebens und den literarischen Schauplätzen / Johan Zonneveld	Johan Zonneveld Bibliographie Erich Kästner Band I Primärliteratur Zeittafel
Person(en)	Zonneveld, Johan	
Verleger	Bielefeld : Aisthesis-Verl.	
Umfang/Format	25 cm, 4200 g	
ISBN/Einband/Preis	978-3-89528-835-7 Pp. : EUR 368.00 (DE)	
EAN	9783895288357	
Beziehungen	Bibliographien zur deutschen Literaturgeschichte ; Bd. 18	
Schlagwörter	Erich Kästner ; Bibliographie Erich Kästner ; Bibliographie ; CD-ROM	
DDC-Notation	016.83891209 [DDC22ger]	
Sachgruppe(n)	010 Bibliografien ; 830 Deutsche Literatur	
Zugehörige Bände	3 Publikationen 1. <i>Bibliographie Erich Kästner / Bd. 1. Primärliteratur und Zeittafel 2011</i> 2. <i>Bibliographie Erich Kästner / Bd. 2. Sekundärliteratur. - Teil 1 2011</i> 3. ...	

AISTHESIS VERLAG

Hierarchische Beziehung zu den Bänden der Ausgabe

1 Bibliographie Erich Kästner / Bd. 1. Primärliteratur und Zeittafel
2011

2 Bibliographie Erich Kästner / Bd. 2. Sekundärliteratur. - Teil 1
2011

3 Bibliographie Erich Kästner / Bd. 3. Sekundärliteratur. - Teil 2. Filmographie; Dokumente; Korrespondenz
2011



Link zu diesem Datensatz <http://d-nb.info/100991958X>

Titel Johan Zonneveld: Bibliographie Erich Kästner
Teil: Bd. 1., Primärliteratur und Zeittafel

Erscheinungsjahr 2011

Umfang/Format 778 S.

Sprache(n) Deutsch (ger)

Weiterführende Informationen [Inhaltsverzeichnis](#)



Link zu diesem Datensatz <http://d-nb.info/1011040522>

Titel Johan Zonneveld: Bibliographie Erich Kästner
Teil: Bd. 2., Sekundärliteratur. - Teil 1

Erscheinungsjahr 2011

Umfang/Format 857 S.



Link zu diesem Datensatz <http://d-nb.info/1011040751>

Titel Johan Zonneveld: Bibliographie Erich Kästner
Teil: Bd. 3., Sekundärliteratur. - Teil 2. Filmographie; Dokumente; Korrespondenz

Erscheinungsjahr 2011

Umfang/Format 808 S. + 1 CD-ROM

Systemvoraus. Systemvoraussetzungen der CD-ROM-Beil.: Prozessor mit 1 GHz oder höher, Arbeitsspeicher: 512 MB oder höher; Microsoft Windows XP SP3, Vista SP1 oder 7; Bildschirmauflösung 1024 x 768 Pixel oder höher, installierter Druckertreiber, installierter Adobe Reader oder anderes Programm zum Betrachten von PDF-Dateien, aktueller Webbrowser (Microsoft Internet Explorer, Mozilla Firefox, Google Chrome)

Sprache(n) Deutsch (ger)

Weiterführende Informationen [Inhaltsverzeichnis](#)

Beziehung zum Autor der Bibliografie

GND	
Link zu diesem Datensatz	http://d-nb.info/gnd/11260305X
Name	Zonneveld, Johan
Publikationen von Autoren mit diesem Namen	<p>3 Publikationen</p> <ol style="list-style-type: none"> 1. <i>Erich Kästner Bibliographie</i> Zonneveld, Johan. - Eitorf : Gata, 2002 2. <i>Erich Kästner als Rezensent 1923 - 1933</i> Zonneveld, Johan. - Frankfurt am Main : Lang, 1991 3. ...
Beteiligt an	<p>3 Publikationen</p> <ol style="list-style-type: none"> 1. <i>Kästner im Spiegel</i> Marburg : Tectum-Verl., 2014 2. <i>"Ohne Spaß gibt's nichts zu lachen"</i> Çetin, Stefanie. - Marburg : Tectum-Verl., 2014 3. ...

Beziehung zur Schriftenreihe

Link zu diesem Datensatz	http://d-nb.info/016539176
Titel	Bibliographien zur deutschen Literaturgeschichte
Verleger	Bielefeld : Aisthesis-Verl.
Erscheinungsverlauf	1.1992 -
Umfang/Format	CD-ROMs als Beil.
Anmerkungen	Ersch. unregelmäßig
Sprache(n)	Deutsch (ger)
Beziehungen	Zugl. Bd. von: Bibliographie Arno Schmidt
Sachgruppe(n)	010 Bibliografien ; 830 Deutsche Literatur
Zugehörige Publikationen	<p>35 Publikationen</p> <ol style="list-style-type: none"> 1. <i>Heinrich-Mann-Bibliographie / Bd. 3. Sekundärl.</i> 2015 2. <i>Christian Kracht</i> Bielefeld : Aisthesis-Verl., 2014 3. ...

```

<record xmlns="http://www.loc.gov/MARC21/slim" type="Bibliographic">
  <leader>03569nas a2200757 c 4500</leader>
  <controlfield tag="001">023255374</controlfield>
  <controlfield tag="003">DE-101</controlfield>
  ...
  <datafield tag="022" ind1=" " ind2=" " >
    <subfield code="a">1618-8519</subfield>
    <subfield code="2">6</subfield>
  </datafield>
  <datafield tag="029" ind1="a" ind2="a">
    <subfield code="a">1618-8519 = Gehirn & Geist</subfield>
  </datafield>
  <datafield tag="035" ind1=" " ind2=" " >
    <subfield code="a">(DE-599)ZDB2072879-7</subfield>
  </datafield>
  <datafield tag="035" ind1=" " ind2=" " >
    <subfield code="a">(OCoLC)237502609</subfield>
  </datafield>

```

MARC21-XML

ID-Nr. ZDB

Link zu diesem Datensatz	http://d-nb.info/gnd/118559206
Person	Kästner, Erich
Akademischer Grad	Dr. phil.
Geschlecht	männlich
Andere Namen	Kastner, Erik Kurtz-Kästner, ... (scheinbarer Doppelname) Kestner, Erich Kestner, Èrich

...

Beziehung zum Thema
der Bibliografie

Normsatz der GND

...

Neuner, Robert (Pseudonym)
Kästner, Emil Erich
Flint, Peter (Pseudonym)
Kaisitena, Ailixi (chines. Namensform)
Ai li xi Kai si te na
Ailixi-Kaisitena
Kaisitena, Ailixi
Kestner, Erih (Mongol.)
Kurtz, Melchior (Pseudonym)
Bürger, Berthold (Pseudonym)
Foerster, Eberhard (Pseudonym)
Kästner, Erich Emil (Wirklicher Name)
Ye li xi Kai si te na
Yelixi-Kaisitena
Kaisitena, Yelixi
Kestner, Erih
DE-576ケストナー, エーリヒ (Schriftcode: Jpan)

Quelle	M B 1986
Zeit	Lebensdaten: 1899-1974
Land	Deutschland (XA-DE)
Sprache(n)	Deutsch (ger)
Geografischer Bezug	Geburtsort: Dresden Sterbeort: München
Beruf(e)	Schriftsteller Kinderbuchautor Publizist Musiker Lyriker Dramatiker Kabarettist Drehbuchautor
Funktion(en)	sonstige Person (s) ; Interpret (i) ; Textverfasser (Text)

<p>...</p> <p>Weitere Angaben</p>	<p>Georg-Büchner-Preisträger 1957 Auszeichnung: Deutscher Filmpreis 1969: Filmband in Gold für langjähriges und hervorragendes Wirken im deutschen Film Schriftsteller</p>
<p>Systematik</p>	<p>12.2p Personen zu Literaturgeschichte (Schriftsteller) ; 15.3p Personen zu Film</p>
<p>Typ</p>	<p>Pseudonym (pip)</p>
<p>Autor von</p>	<p>2202 Publikationen</p> <ol style="list-style-type: none"> 1. <i>Der Herr aus Glas</i> Kästner, Erich. - Zürich : Atrium Verlag, [2015], Erstausgabe, 2. Auflage 2. <i>Die Schildbürger [Elektronische Ressource]</i> Kästner, Erich. - Hamburg : Oetinger audio, 2015, gek. Ausg. 3. ...
<p>Komponist von</p>	<p>16 Publikationen</p> <ol style="list-style-type: none"> 1. <i>Für Hochwohlgeborene</i> Kästner, Erich. - [S.l.] : Teldec, [1991?] 2. <i>Gesang zwischen den Stühlen</i> Kästner, Erich. - Steyerberg : sound-star-tonprod., 1987 3. ...
<p>Interpret von</p>	<p>8 Publikationen</p> <ol style="list-style-type: none"> 1. <i>Die kleine Freiheit (Erich Kästner als Kabarettautor)</i> [S.l.] : Duophon-Musikverlag ; [S.l.] : Duophon-Records, [1999?] 2. <i>Das doppelte Lottchen</i> [S.l.] : Metronome-Musik, [1977?] 3. ...
<p>Beteiligt an</p>	<p>324 Publikationen</p> <ol style="list-style-type: none"> 1. <i>Die Entlarvung des Osterhasen [Tonträger]</i> Zürich : Atrium Audio, 2015 2. <i>Gruß nach vorn</i> Tucholsky, Kurt. - Köln : Anaconda, 2015, 2. Aufl. 3. ...
<p>Thema in</p>	<p>119 Publikationen</p> <ol style="list-style-type: none"> 1. „Ach, an den Schläfen blühn schon graue Haare“ Würzburg : Königshausen & Neumann, [2015] 2. "Was darf die Satire?" Vogel, Harald. - Leipzig : Verlag Ille & Riemer, 2015, 1. Auflage

Link zu diesem Datensatz	http://d-nb.info/016539176
Titel	Bibliographien zur deutschen Literaturgeschichte
Verleger	Bielefeld : Aisthesis-Verl.
Erscheinungsverlauf	1.1992 -
Umfang/Format	CD-ROMs als Beil.
Anmerkungen	Ersch. unregelmäßig
Sprache(n)	Deutsch (ger)
Beziehungen	Zugl. Bd. von: Bibliographie Arno Schmidt
Sachgruppe(n)	010 Bibliografien ; 830 Deutsche Literatur
Zugehörige Publikationen	35 Publikationen <ul style="list-style-type: none"> 1. <i>Heinrich-Mann-Bibliographie / Bd. 3. Sekundärliteratur 1894 - 1950</i> 2015 2. <i>Christian Kracht</i> Bielefeld : Aisthesis-Verl., 2014 3. ...

Schriftenreihe

Verfasser

Link zu diesem Datensatz	http://d-nb.info/gnd/11260305X
Name	Zonneveld, Johan
Publikationen von Autoren mit diesem Namen	3 Publikationen <ul style="list-style-type: none"> 1. <i>Erich Kästner Bibliographie Zonneveld, Johan. - Eitorf : Gata, 2002</i> 2. <i>Erich Kästner als Rezensent 1923 - 1933 Zonneveld, Johan. - Frankfurt am Main : Lang, 1991</i> 3. ...
Beteiligt an	3 Publikationen <ul style="list-style-type: none"> 1. <i>Kästner im Spiegel Marburg : Tectum-Verl., 2014</i> 2. <i>"Ohne Spaß gibt's nichts zu lachen" Çetin, Stefanie. - Marburg : Tectum-Verl., 2014</i> 3. ...

Mehrbändiges Werk: Bibliographie Erich Kästner

Link zu diesem Datensatz	http://d-nb.info/1011040212
Titel	Bibliographie Erich Kästner : mit einer ausführlichen Zeittafel und zahlreichen Fotos von Stationen seines Lebens und den literarischen Schauplätzen / Johan Zonneveld
Person(en)	Zonneveld, Johan
Verleger	Bielefeld : Aisthesis-Verl.
Umfang/Format	25 cm, 4200 g
ISBN/Einband/Preis	978-3-89528-835-7 Pp. : EUR 368.00 (DE)
EAN	9783895288357
Beziehungen	Bibliographien zur deutschen Literaturgeschichte ; Bd. 18
Schlagwörter	Erich Kästner ; Bibliographie Erich Kästner ; Bibliographie ; CD-ROM
DDC-Notation	016.83891209 [DDC22ger]
Sachgruppe(n)	010 Bibliografien ; 830 Deutsche Literatur
Zugehörige Bände	3 Publikationen <ul style="list-style-type: none"> 1. <i>Bibliographie Erich Kästner / Bd. 1. Primärliteratur und Zeittafel</i> 2011 2. <i>Bibliographie Erich Kästner / Bd. 2. Sekundärliteratur. - Teil 1</i> 2011 3. ...

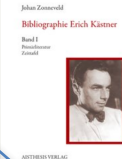

Einzelbände

Thema

GND Normsatz Person

GND Normsatz Person

Link zu diesem Datensatz	http://d-nb.info/100991958X
Titel	Johan Zonneveld: Bibliographie Erich Kästner Teil: Bd. 1., Primärliteratur und Zeittafel
Erscheinungsjahr	2011
Umfang/Format	778 S.
Sprache(n)	Deutsch (ger)
Weiterführende Informationen	Inhaltsverzeichnis

Link zu diesem Datensatz	http://d-nb.info/1011040522
Titel	Johan Zonneveld: Bibliographie Erich Kästner Teil: Bd. 2., Sekundärliteratur. - Teil 1
Erscheinungsjahr	2011
Umfang/Format	857 S.
Sprache(n)	Deutsch (ger)
Weiterführende Informationen	Inhaltsverzeichnis

Link zu diesem Datensatz	http://d-nb.info/gnd/118559206
Person	Kästner, Erich
Akademischer Grad	Dr. phil.
Geschlecht	männlich
Andere Namen	Kastner, Erik Kurtz-Kästner, ... (scheinbarer Doppelname) Kestner, Erich Kestner, Ęrich

Link zu diesem Datensatz	http://d-nb.info/1011040751
Titel	Johan Zonneveld: Bibliographie Erich Kästner Teil: Bd. 3., Sekundärliteratur. - Teil 2. Filmographie; Dokumente; Korrespondenz
Erscheinungsjahr	2011
Umfang/Format	808 S. + 1 CD-ROM
Systemvoraus.	Systemvoraussetzungen der CD-ROM-Beil.: Prozessor mit 1 GHz oder höher, Arbeitsspeicher: 512 MB oder höher; Microsoft Windows XP SP3, Vista SP1 oder 7; Bildschirmauflösung 1024 x 768 Pixel oder höher, installierter Druckertreiber, installierter Adobe Reader oder anderes Programm zum Betrachten von PDF-Dateien, aktueller Webbrowser (Microsoft Internet Explorer, Mozilla Firefox, Google Chrome)
Sprache(n)	Deutsch (ger)
Weiterführende Informationen	Inhaltsverzeichnis

Möglichkeiten der Modellierung

Flache Datenstruktur (MARC)

FMT	BK
LDR	----nam--22002414c-4500
007	co--g-----
008	051024s2011---gw-----00----ger d
020	a 978-3-89528-835-7
040	a SzZuIDS BS/BE A100 e kids
072 7	a nd 2 SzZuIDS BS/BE
084	a GM 3998 2 rvk
1001	a Zonneveld, Johan
24510	a Bibliographie Erich Kästner b mit einer ausführlichen Zeittafel und zahlreichen Fotos von Stationen seines Lebens und den literarischen Schauplätzen c Johan Zonneveld
264 1	a Bielefeld b Aisthesis Verlag c 2011
300	a 3 Bde. e 1 CD-ROM
336	a Text b txt 2 rdacontent
337	a Computermedien b c 2 rdamedia
338	a Computerdisk b cd 2 rdacarrier
4900	a Bibliographien zur deutschen Literaturgeschichte v Bd. 18 i 18 w 0858094
500	a Bd. 3 liegt eine CD-ROM bei
50500	g Bd. 1 t Primärliteratur und Zeittafel
50500	g Bd. 2 t Sekundärliteratur, Teil I
50500	g Bd. 3 t Sekundärliteratur, Teil II, Filmographie, Dokumente, Korrespondenz
60017	a Kästner, Erich d 1899-1974 1 (DE-588)118559206 2 gnd
655 7	a Bibliografie 2 gnd-content
655 7	a Zeittafel 2 gnd-content
655 7	a CD-ROM 2 gnd-carrier
907	g CF CD-ROM = Cédérom
909I	a hybrid-el

Relationales Modell

Litlink

Autor Zonneveld, Johan History

Pseudonym

Co-Autoren

Herausgeber Autor(en)=Hg. Andere Hg.

Typ **Monographie** Körperschaft Hg.

Titel **Bibliographie Erich Kästner : mit einer ausführlichen Zeittafel und zahlreichen Fotos von Stationen seines Lebens und den literarischen Schauplätzen**

in: *Bibliographien zur deutschen Literaturgeschichte*, Bielefeld: Aisthesis.

Vol. / Nr. **18** / S. Jahr/Datum **2011** Erstausgabe

Ort **Bielefeld** Verlag **Aisthesis Verlag**

Reihe/Serie Auflage

Bibl. Zusätze **3 Bde.**

URL Gesichtet

Quelle Quellenart ISBN **978-3-89528-835-7**

Standort/Sig. Eigene Signatur

Schlagworte **Personen** Ereignisse Orte Aktuell bis

Bibliografien Beispiel **Kästner, Erich** Aktion/Aufgabe

Zugeordnete Projekte

Zeitraum

Kommentar **Bd. 3 liegt eine CD-ROM bei**

Zitierform Zonneveld, Johan: *Bibliographie Erich Kästner : mit einer ausführlichen Zeittafel und zahlreichen Fotos von Stationen seines Lebens und den literarischen Schauplätzen*, Bielefeld: Aisthesis Verlag 2011 (3 Bde.) [Bibliographien zur deutschen Literaturgeschichte, Bd. 18].

Von J. Zonneveld (2) History

- 1991 Erich Kästner als Rezensent : 1923-1933
- 2011 Bibliographie Erich Kästner

Reihe enthält (1)

Stella, Brigitte Reimann
Zonneveld, Bibliographie Erich Kästner

Ähnliche Elemente (13)

- Aumüller, (2015): Zwischen literarischer Ästhetik
- Iser, (2013): Ich sterbe, wenn ich nicht schreibe
- Pitschmann, (2015): Erziehung eines Helden
- Pitschmann, (2016): Schwarze Kirschen
- Pitschmann, (2016): Internatsgeschichten
- Pitschmann, (2016): Erzählungen aus Schwarze
- Reimann, (2013): "Wär schön gewesen!"
- Reimann, (2013): "Wär schön gewesen!"
- Stella, (2014-): Brigitte Reimann
- Stella, (2016): Vorstellung eines Unbekannten
- Stella, (2015): Der andere Blick
- Stella, (2013): Die wahre Geschichte der "Ankunft"

Autor Zonneveld, Johan History

Pseudonym

Co-Autoren

Herausgeber Autor(en)=Hg. Andere Hg.

Typ **Monographie** Körperschaft Hg.

Titel **Erich Kästner als Rezensent : 1923-1933**

in: *Europäische Hochschulschriften. Reihe 1, Deutsche Sprache und Literatur*, Frankfurt a.M.: Peter Lang.

Vol. / Nr. **1256** / S. Jahr/Datum **1991** Erstausgabe

Ort **Frankfurt a.M.** Verlag **Peter Lang**

Reihe/Serie Auflage

Bibl. Zusätze

URL Geschichtet

Quelle Quellenart ISBN **3-631-42676-3**

Standort/Sig. Eigene Signatur

Schlagworte **Personen** Ereignisse Orte Aktuell bis

Bespiel **Kästner, Erich** Aktion/Aufgabe

Zugeordnete Projekte

Zeitraum

Kommentar

Zitierform Zonneveld, Johan: *Erich Kästner als Rezensent : 1923-1933*, Frankfurt a.M.: Peter Lang 1991 (Europäische Hochschulschriften, Bd. 1256).

Von J. Zonneveld (2) History

- 1991 Erich Kästner als Rezensent : 1923-1933
- 2011 Bibliographie Erich Kästner

Ähnliche Elemente (14)

- Aumüller, (2015): Zwischen literarischer Ästhetik
- Iser, (2013): Ich sterbe, wenn ich nicht schreibe
- Pitschmann, (2015): Erziehung eines Helden
- Pitschmann, (2016): Schwarze Kirschen
- Pitschmann, (2016): Internatsgeschichten
- Reimann, (2013): "Wär schön gewesen!"
- Reimann, (2013): "Wär schön gewesen!"
- Stella, (2014-): Brigitte Reimann
- Stella, (2016): Vorstellung eines Unbekannten
- Stella, (2015): Der andere Blick
- Stella, (2013): Die wahre Geschichte der "Ankunft"
- Stella, (2013): Die wahre Geschichte der "Ankunft"
- Zonneveld, (2011): Bibliographie Erich Kästner

USW.

Person **Kästner** **Körperschaft** **von J.Z. (2)** History

Name **Kästner** Titel

Vorname **Erich** Geschlecht m f

Pseudonyme

Geboren Jahr **1899** Geburtsort

Gestorben Jahr **1974** Sterbeort

Wohnort

Beruf

Adresse

E-Mail

URL

Biographie

Schlagworte **Personen** Ereignisse Orte Mitglied von

Person **Zonneveld** **Körperschaft** **von J.Z. (2)** History

Name **Zonneveld** Titel

Vorname **Johan** Geschlecht m f

Typ **Reihe** Körperschaft Hg.

Titel **Bibliographien zur deutschen Literaturgeschichte**

in:

Vol. / Nr. / S. Jahr/Datum Erstausgabe

Ort **Bielefeld** Verlag **Aisthesis**

Reihe/Serie Auflage

Bibl. Zusätze

Schlagwort in (1) **An E.K. (0)**

Zonneveld, (2011): Bibliographie Erich Kästner

Reihe enthält (2)

Stella, Brigitte Reimann
Zonneveld, Bibliographie Erich Kästner

Hierarchische Datenstruktur

1. [Bibliographie Erich Kästner : mit einer ausführlichen Zeittafel und zahlreichen Fotos von Stationen seines Lebens und den literarischen Schauplätzen](#)
Zonneveld, Johan. - Bielefeld : Aisthesis-Verl., 2011
2. [Bibliographie Erich Kästner ; CD-ROM](#)
Zonneveld, Johan. - Bielefeld : Aisthesis-Verl., [2011]
3. [Bibliographie Erich Kästner ; Bd. 3 ; Sekundärliteratur, Teil 2, Filmographie, Dokumente, Korrespondenz](#)
Zonneveld, Johan. - Bielefeld : Aisthesis-Verl., 2011
4. [Bibliographie Erich Kästner ; Bd. 2, Sekundärliteratur, Teil ...](#)
Zonneveld, Johan. - Bielefeld : Aisthesis-Verl., 2011
5. [Bibliographie Erich Kästner ; Bd. 1 ; Primärliteratur und Zeittafel](#)
Zonneveld, Johan. - Bielefeld : Aisthesis-Verl., 2011

PPN: 646523988 [Zitier](#)
[Medienkombination]

Gesamttitle: [Bibliographie Erich Kästner : mit einer ausführlichen Zeittafel und zahlreichen Fotos von Stationen seines Lebens und den literarischen Schauplätzen / Johan Zonneveld](#)

Sonst. Personen: [Zonneveld, Johan *1954-*](#) [Kästner, Erich *1899-1974*](#)

Ort/Jahr: Bielefeld : Aisthesis-Verl., 2011

Sprache/n: Deutsch

Schriftenreihe: [Bibliographien zur deutschen Literaturgeschichte](#) ; ...

Anmerkung: Erschienen: Bände 1 - 3 und 1 CD-ROM

ISBN: 3-89528-835-7, 978-3-89528-835-7*Gb. : EUR 368.00 (DE)

Schlagwörter: [*Kästner, Erich *1899-1974*](#) [Bibliographie](#)

Klassifikation: Library of Congress Classification: [PT2621.A23](#)
Dewey Decimal Classification: [430](#)
Basisklassifikation: [18.10 \(Deutsche Literatur\)](#)

PPN: 656857315 [Zitier](#)

Titel: [Bibliographie Erich Kästner : mit einer ausführlichen Zeittafel und zahlreichen Fotos von Stationen seines Lebens und den literarischen Schauplätzen / Johan Zonneveld](#)

Teil: [Bd. 1: Primärliteratur und Zeittafel](#)

Verf.: [Zonneveld, Johan *1954-*](#)

Spr.: [Deutsch](#)

Ort: [Bielefeld : Aisthesis-Verl., \[2011\]](#)

Titel: [Bibliographie Erich Kästner : mit einer ausführlichen Zeittafel und zahlreichen Fotos von Stationen seines Lebens und den literarischen Schauplätzen / Johan Zonneveld](#)

Bd. 2: Sekundärliteratur, Teil 1

Teil: [Bd. 2](#)

Verfasser: [Zonneveld, Johan *1954-*](#) **PPN:** 65685815X [Zitier](#)

Sonst. Personen: [Kästner, Erich *1899-1974*](#) **Titel:** [Bibliographie Erich Kästner : mit einer ausführlichen Zeittafel und zahlreichen Fotos von Stationen seines Lebens und den literarischen Schauplätzen / Johan Zonneveld](#)

Ort/Jahr: [Bielefeld : Aisthesis-Verl., \[2011\]](#)

Bd. 3: Sekundärliteratur, Teil 2

Sprache/n: [Deutsch](#) **Teil:** **PPN:** 657405183 [Zitier](#)

Umfang: [857 S.](#) **Teil:** [\[Elektronische Ressource\]](#)

Schriftenreihe: [Bibliographie Erich Kästner : \[mit einer ausführlichen Zeittafel und zahlreichen Fotos von Stationen seines Lebens und den literarischen Schauplätzen\] / Johan Zonneveld](#)

Teil: [CD-ROM](#)

Sonst. Personen: [Zonneveld, Johan *1954-*](#) [Kästner, Erich *1899-1974*](#)

Ort/Jahr: [Bielefeld : Aisthesis-Verl., \[2011\]](#)

Sprache/n: [Deutsch](#)

Umfang: [1 CD-ROM. ; 12 cm](#)

Anmerkung: [Enth.: Bibliographie-Datenbank, Zeittafel und Stammreihen, Bilder](#)

Functional requirements for bibliographic records : final report / IFLA Study Group on the Functional Requirements for Bibliographic Records. — München : K.G. Saur, 1998. — viii, 136 p. — (UBCIM publications ; new series, vol. 19). — ISBN 978-3-598-11382-6.

Functional Requirements for Authority Data

A Conceptual Model

Edited by Glenn E. Patton

IFLA Working Group on Functional Requirements and Numbering of Authority Records (FRANAR)

K. G. Saur

Functional Requirements for Authority Data : a Conceptual Model / edited by Glenn E. Patton. — München: K.G. Saur, 2009. ISBN 978-3-598-24282-3

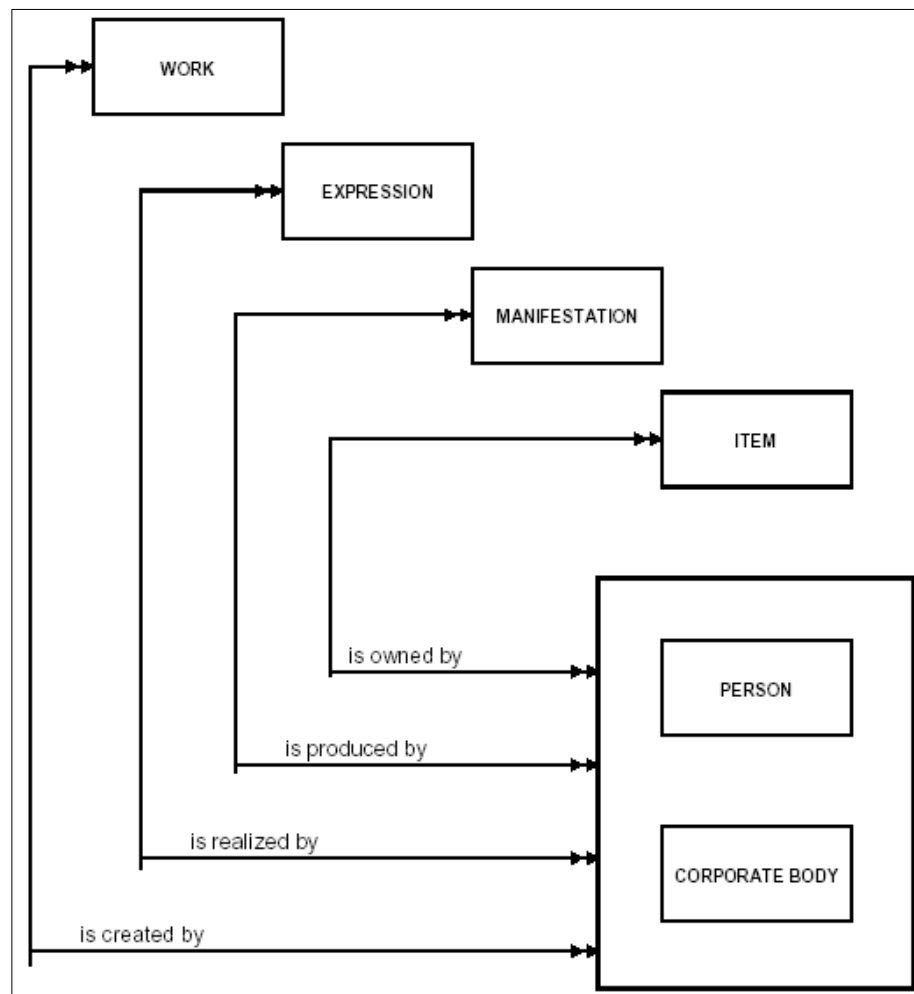
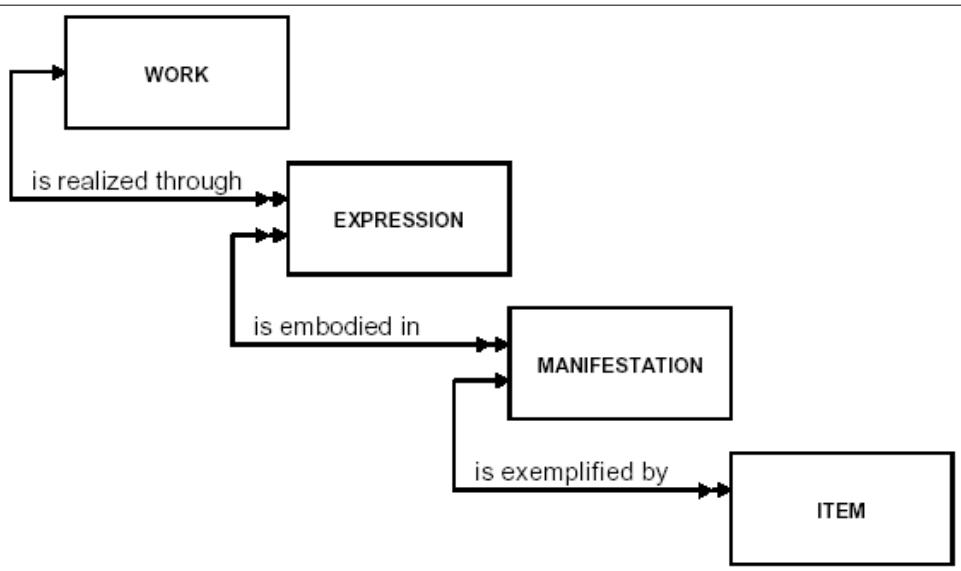

Modellierung von Entitäten und Beziehungen

Definition von Entitäten

Die FRBR-Entitäten

Werk
(work)

Expression
(expression)

Gruppe 1

Manifestation
(manifestation)

Exemplar
(item)

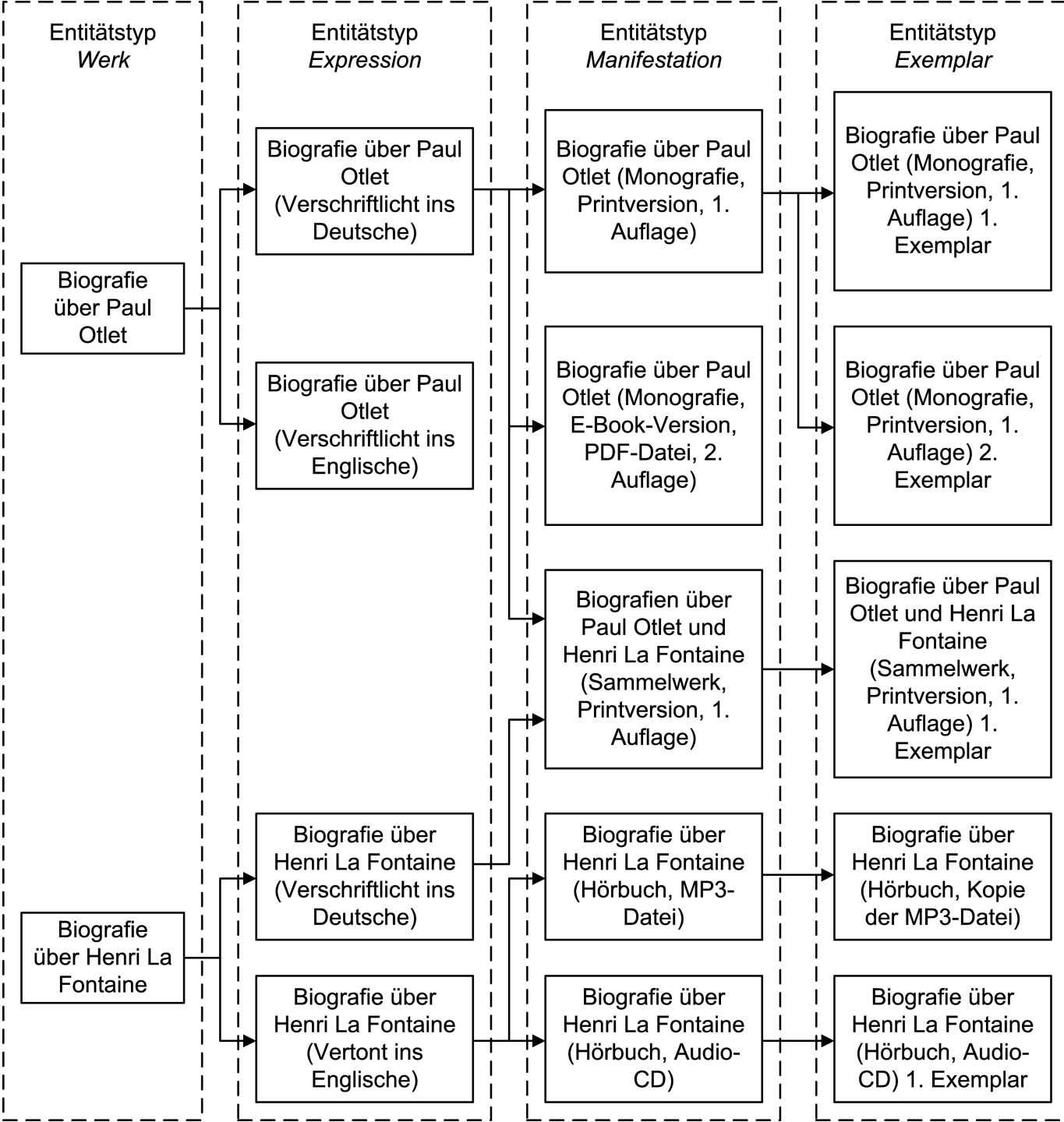

IFLA Study Group on the Functional Requirements for Bibliographic Records (Hrsg.): Functional requirements for bibliographic records: Final report. München: Saur 1998. VIII, 144 S. ISBN 3-598-11382-X. (UBCIM publications: new series; 19)

http://archive.ifla.org/VII/s13/frbr/frbr_current_toc.htm

Die FRBR-Entitäten

- Person (person) **Gruppe 2**
- Körperschaft (corporate body)
- Begriff (concept)
- Gegenstand (object)
- Gruppe 3**
- Ereignis (event)
- Ort (place)

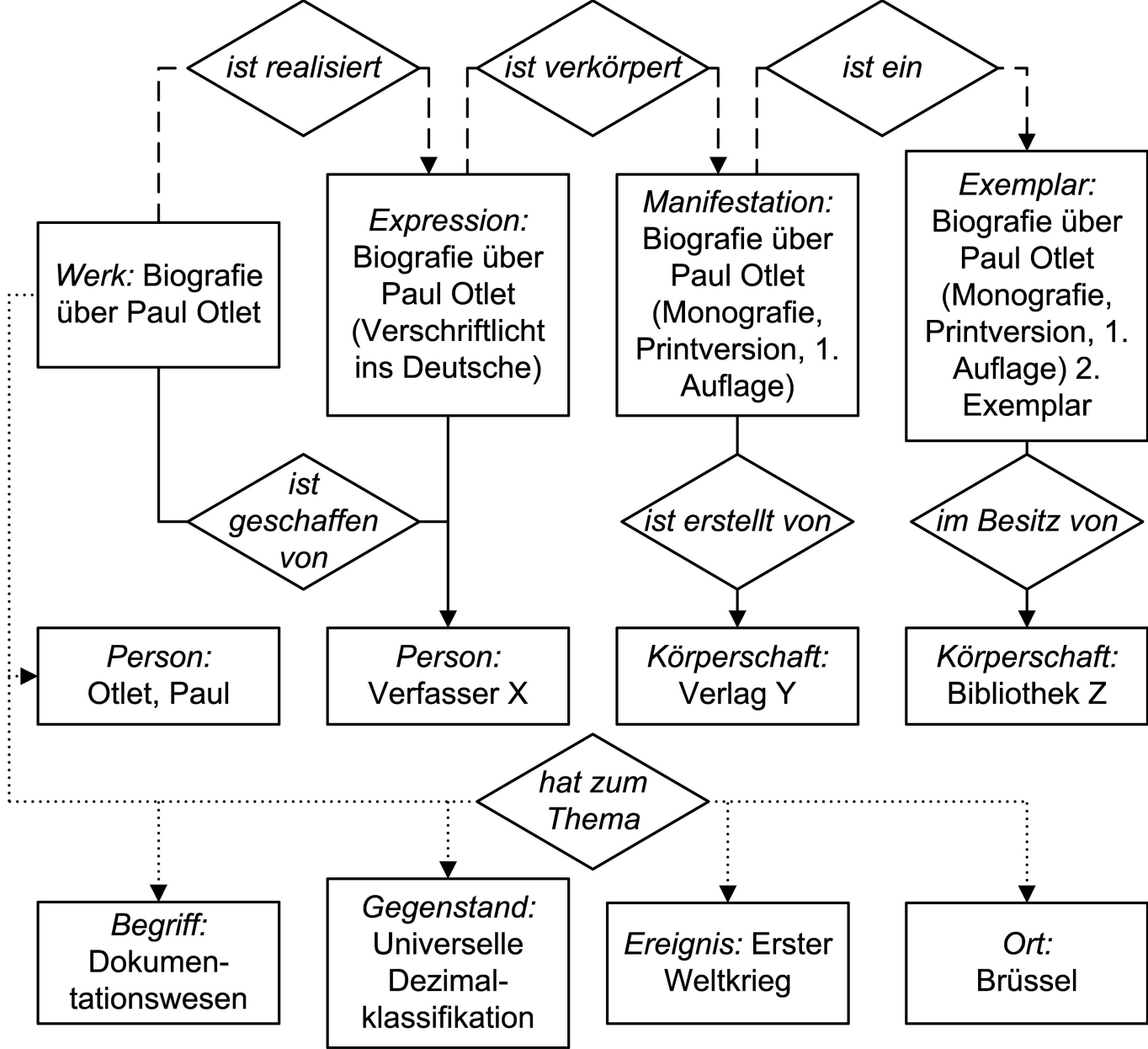

RIMMF 3

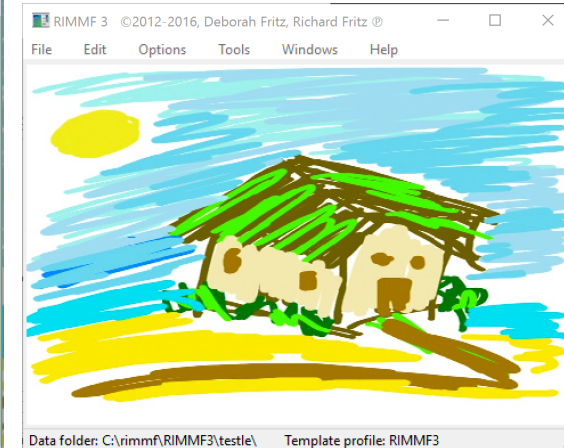

[Homepage RIMMF](#)

Element Label	Text	RDA Rule	AAP
Work			
RIMMF identifier °	thkle00000019	no rule	
Authorized access point °	Zonneveld, Johan, 1954- Bibliographie Erich Kästner	6.27.1+	
Source consulted	Bibliographie Erich Kästner, 2011	5.8+	
Title of the work		6.2	
Preferred title for the work	Bibliographie Erich Kästner	6.2.2	<input checked="" type="checkbox"/>
Date of work	2011	6.4	<input type="checkbox"/>
Subject relationship	LCC: PT2621.A23	23.4	
Subject relationship	LCSH: Kästner, Erich, 1899-1974 -- Bibliography	23.4	
Author ×	Zonneveld, Johan, 1954- <thkle00000020>	19.2+	<input checked="" type="checkbox"/>
Expression of work	Zonneveld, Johan, 1954- Bibliographie Erich Kästner. Text <thkle00000018>	17.5+	
Variant access point °	Bibliographie Erich Kästner	6.27.4	

WEMI Links
R-Tree

Element Label	Text	RDA Rule	AAP
Expression			
RIMMF identifier °	thkle00000018	no rule	
Authorized access point °	Zonneveld, Johan, 1954- Bibliographie Erich Kästner. Text	6.27.3	
Source consulted	Bibliographie Erich Kästner, 2011	5.8	
Date of expression	2011	6.10+	<input type="checkbox"/>
Content type	Text	6.9	<input checked="" type="checkbox"/>
Language of expression	German	6.11	<input type="checkbox"/>
Illustrative content	illustrations	7.15	
Work expressed	Zonneveld, Johan, 1954- Bibliographie Erich Kästner <thkle00000019>	17.6+	<input checked="" type="checkbox"/>
Manifestation of expression	Bibliographie Erich Kästner : mit einer ausführlichen Zeittafel und zahlreichen Fotos von Stationen seines Lebens und den literarischen Schauplätzen. Aisthesis. 2011. Volume <thkle00000017>	17.9+	

WEMI Links
R-Tree

s. Folie 45

s. Folie 44

Element Label	Text	RDA Rule	AAP
Manifestation			
RIMMF identifier °	thkle00000017	no rule	
Composite key °	Bibliographie Erich Kästner : mit einer ausführlichen Zeittafel und zahlreichen Fotos von Stationen seines Lebens und den literarischen Schauplätzen. Aisthesis. 2011. Volume		
Title		2.3	
Title proper	Bibliographie Erich Kästner	2.3.2	<input checked="" type="checkbox"/>
Other title information	mit einer ausführlichen Zeittafel und zahlreichen Fotos von Stationen seines Lebens und den literarischen Schauplätzen	2.3.4	<input checked="" type="checkbox"/>
Statement of responsibility		2.4	
Statement of responsibility relating to title proper	Johan Zonneveld	2.4.2	
Publication statement		2.8	
Place of publication	Bielefeld	2.8.2	<input type="checkbox"/>
Publisher's name	Aisthesis	2.8.4	<input checked="" type="checkbox"/>
Date of publication	2011	2.8.6	<input checked="" type="checkbox"/>
Series statement		2.12	
Title proper of series	Bibliographien zur deutschen Literaturgeschichte	2.12.2	<input type="checkbox"/>
Numbering within series	Bd. 18	2.12.9	<input type="checkbox"/>
Mode of issuance	multipart monograph	2.13	<input type="checkbox"/>
Identifier for the manifestation	LCCN 2011430188	2.15	
Identifier for the manifestation	ISBN 9783895288357	2.15	
Identifier for the manifestation	ISBN 3895288357	2.15	
Identifier for the manifestation	(OCoLC)ocn713180245	2.15	
Identifier for the manifestation	https://lcn.loc.gov/2011430188	2.15	
Note on manifestation	The accompanying CD-ROM version of the text has multiple search capabilities and serves as an index; it also includes many photographs which are not in the print version. CD-ROM accompanies v. 3	2.17	
Media type	unmediated	3.2	<input type="checkbox"/>
Carrier type	volume	3.3	<input checked="" type="checkbox"/>
Extent statement †	3 v.	3.4	<input type="checkbox"/>
Number of units †	3	3.4.1.3	
Type of unit (text) ×	volumes	3.4.5	<input type="checkbox"/>
Extent statement †	+ 1 CD-ROM (4 3/4 in.)	3.4	<input type="checkbox"/>
Dimensions	25 cm	3.5	<input type="checkbox"/>
Container of (manifestation) ×	Bd. 1. Primärliteratur und Zeittafeln -- Bd. 2-3. Sekundärliteratur, Filmographie, Dokumente, Korrespondenz	27.1+	
Expression manifested	Zonneveld, Johan, 1954- Bibliographie Erich Kästner. Text <thkle00000018>	17.1+	

s. Folie 43

thkle00000020.txt -- Zonneveld, Johan, 1954-

File Edit View Options Help

Element Label	Text	RDA Rule	AAP
Person			
RIMMF identifier °	thkle00000020	no rule	
Authorized access point °	Zonneveld, Johan, 1954-	9.19	
Status of identification	fully established	8.10	
Source consulted	His Erich Kästner als Rezensent ... c1991: t.p. (Johan Zonneveld) p. 4 of cover (b. 1954 in 's-Gravenhage)	8.12	
Source consulted	Bibliographie Erich Kästner, 2011: cover page 4 (Dr. phil. Johan Zonneveld; specialist on German studies; resides in 's-Gravenhage)	8.12	
Name of the person		9.2	
Preferred name for the person	Zonneveld, Johan	9.2.2	<input checked="" type="checkbox"/>
Date associated with the person		9.3	
Date of birth	1954	9.3.2	<input checked="" type="checkbox"/>
Gender	male	9.7	
Place of birth	Hague, Netherlands	9.8	
Language of the person	German	9.14	
Profession or occupation	Germanist	9.16	<input type="checkbox"/>
Identifier for the person	LCCN n 92006906	9.18	
Identifier for the person	(OCoLC)oca03095164	9.18	
Identifier for the person	http://id.loc.gov/authorities/names/n92006906	9.18	
Author of »	Zonneveld, Johan, 1954- Bibliographie Erich Kästner <thkle00000019>	P50204	

WEMI Links

W R-Tree

Hierarchisierung der FRBR-Entitäten

Table 4.1 Entity Hierarchy

Top Level	Second Level	Third Level
LRM-E1 Res		
--	LRM-E2 Work	
--	LRM-E3 Expression	
--	LRM-E4 Manifestation	
--	LRM-E5 Item	
--	LRM-E6 Agent	
--	--	LRM-E7 Person
--	--	LRM-E8 Collective Agent
--	LRM-E9 Nomen	
--	LRM-E10 Place	
--	LRM-E11 Time-span	

Einführung einer Entität mit „Benennungs“-Charakter

2.3 Ein Erschließungskonzept

MIDOS 6 - Vollanzeige

Anzeige Anzeige erweitern Ausgabe

litie-10.dbm 38429 / 39736 / 39736

0: Vollanzeige

Identnummer 38429

Dokumenttyp a

Erscheinungsjahr 2014

Sprache e

Sachtitel : Zusatz Hungarians in the history of the UDC

Verfasser Barat, A.H.

Serientitel ; Zählung Advances in knowledge organization; vol. 14

Themenfeld Geschichte der Klassifikationssysteme

Objekt UDC

Land/Ort Ungarn

Quelle Knowledge organization in the 21st century: between historical patterns and future prospects. Proceedings of the Thirteenth International ISKO Conference 19-22 May 2014, Kraków, Poland. Ed.: Wieslaw Babik.

Umfang S.244-251

Impressum: Eort : Verlag, EJahr Würzburg : Ergon Verlag

Inhalt Vgl.: http://www.ergon-verlag.de/isko_ko/downloads/aiko_vol_14_2014_34.pdf

Abstract I outline a major segment of the history of the Universal Decimal Classification (UDC) in Hungary and all related important events and activities. Significant and committed specialists who played prominent role on a national and international level are also mentioned. It's not an overstatement, that the usage and publications of the UDC in Hungary are significant milestones in the international history of UDC. The usage of UDC has been very widespread and it is found in different types of libraries. People who were responsible for the developing of information retrieval systems and quality of these methods were very engaged and participated in international activities. There were several huge libraries such as special, academic, municipal and national library where UDC has been employed since quite early on and the leaders of these pioneer libraries travelled widely and were active in international researches and practices.

Zugangsdatum 4. 9.2014 14:11:40

Änderungsdatum 5. 9.2014 10:00:37

Formate
 neu
 ändern
 S-Form
 0 Vollanzeige
 1 Tabelle
 2 montiert 01
 3 Montiertes For

flache formale Beschreibung

hier:

Aufsatz

in einem

Sammelwerk, das Teil

einer

Schriftenreihe ist

reichhaltige inhaltliche
Erschließung

hier:

Abstract

Inhalt

Themenfeld

Objekt

Land/Ort

* Hinweis: die hier gezeigte Version der Datenbank „Literatur zur Informationserschließung“ entspricht nicht exakt der Datenbank „literatur.dbm“!

MIDOS 6 - Vollanzeige

Anzeige Anzeige erweitern Ausgabe

litie-10.dbm 318 / 39736 / 39736

0: Vollanzeige

Identnummer 26752
Dokumenttyp m
Erscheinungsjahr 2001
Sprache d
ISBN 3-8252-2501-1
Sachtitel : Zusatz Inhaltsanalyse
Verfasser Früh, W.
Serientitel ; Zählung UTB; 2501
Themenfeld Inhaltsanalyse
Wissenschaftsfach Kommunikationswissenschaften; Journalismus
Behandelte Form Filme; Videos
Sparte Medienarchive (Rundfunk/Fernsehen)
Umfang 283 S
Ausgabevermerk 5., überarb. Aufl.
Impressum: Eort : Verlag, EJahr Stuttgart : UTB

Abstract
 Der Autor bietet eine theoretisch fundierte Anleitung zur praktischen Durchführung von Inhaltsanalysen. diskutiert u.a.: die Themen-Frequenzanalyse, die semantische Struktur- und Inhaltsanalyse und die computergestützte Inhaltsanalyse. Zahlreiche Beispiele erleichtern den Einstieg in diese Methode der empirischen Kommunikationsforschung

RSWK Inhaltsanalyse; Inhaltsanalyse / Presse; Inhaltsanalyse / Lehrbuch (BVB)
BK 70.03 Methoden, Techniken und Organisation der sozialwissenschaftlichen Forschung; 71.99 Soziologie: Sonstiges
GHBS NXZ (E); ALY (HA); KLEG (SI)
RVK MR 2600 Soziologie / Sozialwissenschaftliche Theorien und Methoden / Methoden der Sozialforschung / Inhaltsanalyse, Aktenanalyse; AP 13550 Allgemeines / Medien- und Kommunikationswissenschaften, Kommunikationsdesign / Theorie und Methodik / Grundlagen, Methodik, Theorie; AP 13500 Allgemeines / Medien- und Kommunikationswissenschaften, Kommunikationsdesign / Theorie und Methodik / Allgemeines; ET 760 (BVB); MS 7950 (BVB)

Zugangsdatum 12. 9.1997 19:47:46
Änderungsdatum 24. 3.2008 12:29:34

Formate
 neu
 ändern
 S-Form
 0 Vollanzeige
 1 Tabelle
 2 montiert 01
 3 Montiertes For

reichhaltige
inhaltliche
Erschließung

hier:
Abstract
Themenfeld
Wissenschaftsfach
Behandelte Form
Sparte

zusätzlich
übernommene
Fremddaten:

RSWK
BK
GHBS
RVK

Realisierung der Erschließung

MIDOS 6 - Datenbankeditor - C:\MIDOS-DB\LITAC\LITIE-10.DBM (Hochschulversion)

Bearbeiten Funktionen Optionen Hilfe Beenden

26752 / 39736

aktuelle Schablone (Maske)

Suchen Liste Thesaurus Schlagwörter
Weiter Textbausteine freie Schlagwörter
Fremd 0 H 1 3 15 30 Rechtschreibung

1 34 30000

Themenfeld Inhaltsanalyse

Wissenschaftsfach Kommunikationswissenschaften|Journalis

Behandelte Form Filme|Videos

Objekt

Land/Ort

Sparte Medienarchive (Rundfunk/Fernsehen)

Quelle

Umfang 283 S

Ausgabevermerk 5., überarb. Aufl.

Impressum: Ort : Verlag, E.Jahr Stuttgart : UTB

Inhalt

Wortliste

Suchwort

94	Archive
5	Dokumentationseinrichtungen
9	Fachinformationseinrichtungen
205	Informationswirtschaft
23	Medienarchive (Rundfunk/Fernsehen)
82	Museen
108	Öffentliche Bibliotheken
15	Pressearchive
22	Spezialbibliotheken
93	Wissenschaftliche Bibliotheken

Normierung der Einträge über Wortliste

Erschließungsaspekt: Sparte/Anwendungsfeld

26752 / 39736

aktuelle Schablone (Maske)

1 34 30000

Themenfeld Inhaltsanalyse

Wissenschaftsfach Kommunikationswissenschaften|Journalism

Behandelte Form Filme|Videos

Objekt

Sparte Medienarchive (Rundfunk/Fernsehen)

Quelle

Umfang 283 S

Ausgabevermerk 5., überarb. Aufl.

Impressum: Eort : Verlag, EJahr Stuttgart : UTB

Inhalt

Erschließungsaspekt: behandelte Form

Wortliste

Suchwort

28	Altes Buch
117	AV-Materialien
463	Bilder
4	Bilderbücher
8	Cartoons
52	Dissertationen
53	Elektronische Datenträger
313	Elektronische Dokumente
109	Filme
35	Handschriften
16	Hochschulschriften
14	Inkunabeln
113	Karten
2	Kongressschriften
23	Mikroformen
67	Musik-Tonträger
75	Musikalien
19	Nonbook-Materialien
1	Schulprogramme
2	Serien
11	Spiele
119	Videos
1	Videospiel
15	Worttonträger
131	Zeitungen

Normierung der Einträge über Wortliste

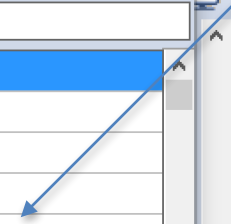

Erschließungsaspekt: Themenfeld

litie-10.dbm		318 / 39736 / 39736	
Identnummer	26752		
Dokumenttyp	m		
Erscheinungsjahr	2001		
Sprache	d		
ISBN	3-8252-2501-1		
Sachtitel : Zusatz	Inhaltsanalyse		
Verfasser	Früh, W.		
Serientitel ; Zählung	UTB; 2501		
Themenfeld	Inhaltsanalyse		
Wissenschaftsfach	Kommunikationswissenschaften; Journalismus		
Behandelte Form	Filme; Videos		
Sparte	Medienarchive (Rundfunk/Fernsehen)		
Umfang	283 S		
Ausgabevermerk	5., überarb. Aufl.		
Impressum: Eort :	Stuttgart : UTB		
Verlag, EJahr			
Abstract	Der Autor bietet eine theoretisch fundierte Anleitung von Inhaltsanalysen. diskutiert u.a.: die Themen-Freie Struktur- und Inhaltsanalyse und die computergestützte Beispielen erleichtern den Einstieg in diese Methoden der Kommunikationsforschung		
RSWK	Inhaltsanalyse; Inhaltsanalyse / Presse; Inhaltsanalyse		
BK	70.03 Methoden, Techniken und Organisation der Forschung; 71.99 Soziologie: Sonstiges		
GHBS	NXZ (E); ALY (HA); KLEG (SI)		
RVK	MR 2600 Soziologie / Sozialwissenschaftliche Themen der Sozialforschung / Inhaltsanalyse, Aktenanalyse Medien- und Kommunikationswissenschaften, Kommunikation Methodik / Grundlagen, Methodik, Theorie; AP 133 Kommunikationswissenschaften, Kommunikationswissenschaft Allgemeines; ET 760 (BVB); MS 7950 (BVB)		
Zugangsdatum	12. 9.1997 19:47:46		
Änderungsdatum	24. 3.2008 12:29:34		

MIDOSThesaurus-Viewer - 510

Thesaurus Information Beenden

Suche nach Suche Suche Suche letzte Seiten Navigator Sammelbox Export Zurück

Hierarchische Liste **Alphabetische Listen** Beide Relationen für Term

Liste nur mit Suchwort

- Informetrie
- Informetrische Gesetze
- Informetrisches Gesetz (BF)
- Inhaltliche Erschließung (BF)
- Inhaltsanalyse**
- Inhaltserschließung (BF)
- Interaktionsoberfläche (BF)
- Interaktionsoberflächen (BF)
- Interconnected Network (BF)
- Internet
- Internet search tools (ENG)
- Internet-Suchmaschine (BF)
- Internet-Suchmaschinen (BF)
- Internet-Suchwerkzeug (BF)
- Internet-Suchwerkzeuge (BF)
- Internet (ENG)
- Intranet
- Intranet (ENG)
- Inverted file (ENG)
- Invertierte Liste
- IR-Modell (BF)
- IR-Modelle (BF)
- Kartenkatalog (BF)
- Kartenkataloge (BF)
- Katalog
- Kataloganreicherung
- Katalogerweiterung (BF)
- Katalogisierungssoftware (BF)
- Katalogkonzept
- Katalogkonzepte (BF)
- Katalogtyp
- Katalogtypen (BF)
- Ketten-Register (BF)
- Keyword-in-Context-Register (BF)
- Keyword-out-of-Context-Register (BF)
- Klasse (Klassifikationssystem)
- Klassenbenennung
- Klassifikation (BF)
- Klassifikationen (BF)
- Klassifikationsstruktur (BF)
- Klassifikationssystem

DE Inhaltsanalyse

- D Gesamtheit aller Methoden zur Ermittlung des Inhaltes eines Dokuments.
- TT** [Informationerschließung](#)
- OB** [Informationerschließung](#)
- VB** [Facettenanalyse](#)
- ENG [Content analysis](#)
- ENG [Subject analysis](#)

Normierung der Einträge über eigenen Thesaurus

Terme 1009 Deskriptoren 281 Verweise 2380 Status OK Datei C:\MIDOS-DB\LITAC\510.m

Erschließungsaspekt: Wissenschaftsfach

litie-10.dbm		318 / 39736 / 39736
Identnummer	26752	
Dokumenttyp	m	
Erscheinungsjahr	2001	
Sprache	d	
ISBN	3-8252-2501-1	
Sachtitel : Zusatz	Inhaltsanalyse	
Verfasser	Früh, W.	
Serientitel ; Zählung	UTB; 2501	
Themenfeld	Inhaltsanalyse	
Wissenschaftsfach	Kommunikationswissenschaften; Journalismus	
Behandelte Form	Filme; Videos	
Sparte	Medienarchive (Rundfunk/Fernsehen)	
Umfang	283 S	
Ausgabevermerk	5., überarb. Aufl.	
Impressum: Eort :	Stuttgart : UTB	
Verlag, EJahr		
Abstract	Der Autor bietet eine theoretisch fundierte Anleitung von Inhaltsanalysen. diskutiert u.a.: die Themen-Feld Struktur- und Inhaltsanalyse und die computergestützten Beispiele erleichtern den Einstieg in diese Methode der Kommunikationsforschung	
RSWK	Inhaltsanalyse; Inhaltsanalyse / Presse; Inhaltsanalyse	
BK	70.03 Methoden, Techniken und Organisation der Kommunikationsforschung; 71.99 Soziologie: Sonstiges	
GHBS	NXZ (E); ALY (HA); KLEG (SI)	
RVK	MR 2600 Soziologie / Sozialwissenschaftliche Themen der Sozialforschung / Inhaltsanalyse, Aktenanalyse Medien- und Kommunikationswissenschaften, Kommunikation Methodik / Grundlagen, Methodik, Theorie; AP 11 Kommunikationswissenschaften, Kommunikation Allgemeines; ET 760 (BVB); MS 7950 (BVB)	
Zugangsdatum	12. 9.1997 19:47:46	
Änderungsdatum	24. 3.2008 12:29:34	

MIDOS 6 - Vollanzeige
MIDOSThesaurus-Viewer - 520

Anzeige Anzeige erweitern Ausgabe
Thesaurus Information Beenden

Suche nach

letzte Seiten

Navigator

Sammelbox

Export

Zurück

Hierarchische Liste
 Alphabetische Listen
 Beide
 Relationen für Term

Liste

Alle Terme nur mit Suchwort

- Informationstechnik
- Informationswissenschaft
- Ingenieurwissenschaften (BF)
- Journalismus**
- Jura (BF)
- Kernergietechnik
- Kognitionswissenschaft
- Kommunikationswissenschaften
- Kul (CC)
- Kul 01 (CC)
- Kulturwissenschaften
- Kun (CC)
- Kun 01 (CC)
- Kun 02 (CC)
- Kun 03 (CC)
- Kunst- und Musikwissenschaft
- Kunstwissenschaft
- Landbauwissenschaft
- Lebensmittellehre (BF)
- Lexikologie
- Library science (ENG)
- Linguistik
- Literaturwissenschaft
- Logik
- Maschinenbau
- Materialwissenschaften
- Mathematik
- Mathematische Logik
- Mathematische Statistik
- Med (CC)
- Med 01 (CC)
- Med 01 a (CC)
- Med 02 (CC)
- Med 03 (CC)
- Medizin
- Medizinische Wissenschaften
- Mikrobiologie
- Molekularbiologie

DE Journalismus

- TP [Sozialwissenschaften](#)
- CC [Soz 02 c](#)
- OB [Kommunikationswissenschaften](#)

Normierung der Einträge über eigenen Thesaurus

Terme 186
Deskriptoren 84
Verweise 402
Status OK
Datei C:\MIDOS-DB\LITAC\520.m

Erschließungsaspekt: Objekt

MIDOS 6 - Vollanzeige

Anzeige Anzeige erweitern Ausgabe

litie-10.dbm 39700 / 39736 / 39736

0: Vollanzeige

Identnummer 39700

Dokumenttyp a

Erscheinungsjahr 2014

Sprache e

Sachtitel : Zusatz Preferences in Wikipedia abstracts : empirical findings and implications for automatic entity summarization

Verfasser Xu, D.; Cheng, G.; Qu, Y.

Themenfeld Automatisches Abstracting

Objekt Wikipedia; DBpedia

Quelle Information processing and management. 50(2014) no.2, 296.

Inhalt Vgl.: doi: 10.1016/j.ipm.2013.12.001.

Abstract The volume of entity-centric structured data grows rapidly Web. The description of an entity, composed of property-(a.k.a. features), has become very large in many applications. To avoid information overload, efforts have been made to automatically select a limited number of features to be shown to the user on certain criteria, which is called automatic entity summarization. However, to the best of our knowledge, there is a lack of empirical studies on how humans rank and select features in practice. In this article, we present a large-scale statistical analysis of the descriptions of entities provided by DBpedia and the abstracts of their corresponding Wikipedia articles, to empirically study several different dimensions, which kinds of features are selected when humans summarize. Implications for automatic entity summarization are drawn from the findings.

Zugangsdatum 5. 9.2014 10:18:18

Änderungsdatum 25. 1.2016 18:43:45

MIDOSThesaurus-Viewer - 540

Thesaurus Information Beenden

Suche nach x

letzte Seiten Navigator

Sammelbox Export Zurück

Hierarchische Liste Alphabetiche Listen Beide Relationen für Term

Liste -> ?

Alle Terme nur mit Suchwort

- UNIMARC
- UNIMARC format (BF)
- Universal Decimal Classification
- Universale Dezimalklassifikation (BF)
- Universelle Dezimalklassifikation (BF)
- US MARC (BF)
- US MARC for classification data (BF)
- USMARC
- USMARC for classification data
- Vascoda
- VerbundZentrale Göttingen (BF)
- Virtuelle Fachbibliothek
- VLib (BF)
- Volltextserver Psychologie (BF)
- VZG
- Web Ontology Language (BF)
- Web Ontology Language Description Language
- Web Ontology Language Full (BF)
- Web Ontology Language Lite (BF)
- WebOPAC UB Karlsruhe (BF)
- Werkstoffinformationssystem mit graphischer/n
- Werkstoffinformationssystem mit graphischer/n
- Wiki
- WikidSmart
- Wikipedia**
- WING
- WING-IIR
- WordNet
- WorldCat
- XML
- XOPAC
- Yago
- yovisto
- ZDB
- ZDF
- Zeitschriften Datenbank (BF)
- Zeitschriften-Datenbank (BF)
- Zipf law (ENG)
- Zipf-Gesetz (BF)
- Zipfsches Gesetz
- Zweites Deutsches Fernsehen (BF)

DE Wikipedia

Normierung der Einträge über eigenen Thesaurus

Terme 437 Deskriptoren 236 Verweise 404 Status OK Datei C:\MIDOS-DB\LITAC\540.r

Erschließungsaspekt: Land/Ort

MIDOS 6 - Vollanzeige

Anzeige Anzeige erweitern Ausgabe

litie-10.dbm 38429 / 39736 / 39736

Identnummer	38429
Dokumenttyp	a
Erscheinungsjahr	2014
Sprache	e
Sachtitel : Zusatz	Hungarians in the history of the UDC
Verfasser	Barat, A.H.
Serientitel ; Zählung	Advances in knowledge organization; vol. 14
Themenfeld	Geschichte der Klassifikationssysteme
Objekt	UDC
Land/Ort	Ungarn
Quelle	Knowledge organization in the 21st century: bet prospects. Proceedings of the Thirteenth Interna 2014, Kraków, Poland. Ed.: Wieslaw Babik.
Umfang	S.244-251
Impressum: Eort : Verlag, EJahr	Würzburg : Ergon Verlag
Inhalt	Vgl.: http://www.ergon-verlag.de/isko_ko/downl
Abstract	I outline a major segment of the history of the Un (UDC) in Hungary and all related important ever committed specialists who played prominent rol level are also mentioned. It's not an overstateme of the UDC in Hungary are significant mileston The usage of UDC has been very widespread a libraries. People who were responsible for the d systems and quality of these methods were very international activities. There were several huge academic, municipal and national library where quite early on and the leaders of these pioneer l active in international researches and practices.
Zugangsdatum	4. 9.2014 14:11:40
Änderungsdatum	5. 9.2014 10:00:37

MIDOSThesaurus-Viewer - 550

Thesaurus Information Beenden

Suche nach unga

letzte Seiten Navigator Sammelbox Export Zurück

Hierarchische Liste Alphabetische Listen Beide Relationen für Term

Topterme für Ungarn

Europa

- Bukarest
- Russland
 - Moskau
- San Marino
 - San Marino (Stadt)
- Schweden
 - Stockholm
- Schweiz
 - Bern
- Serbien
 - Belgrad
- Slowakei
 - Bratislava
- Slowenien
 - Ljubljana
- Spanien
 - Madrid
- Tschechien
 - Prag
- Türkei
 - Ankara
- Ukraine
 - Kiew
- Ungarn**
 - Budapest
- Vatikanstadt
- Vereinigtes Königreich Großbritannien
 - London
- Weißrussland
 - Minsk
- Zypern
 - Nikosia

DE Ungarn

- TP [Europa](#)
- OB [Europa](#)
- UB [Budapest](#)
- BF [HUN](#)
- BF [Republik Ungarn](#)

Normierung der Einträge über eigenen Thesaurus

Terme 836 Deskriptoren 457 Verweise 1672 Status OK Datei C:\MIDOS-DB\LITAC\550.m

Zusammenhang zwischen Erschließungskonzept und Retrievalfunktionalität

Thesaurussuche, Navigation

The screenshot shows a thesaurus interface with a hierarchical tree on the left and a list of terms on the right. The tree is organized into levels: 'Informationserschließung' (Information Retrieval) at the top, followed by 'Indexierung' (Indexing), 'Indexierungsprinzip' (Indexing Principles), 'Indexierungsverfahren' (Indexing Procedures), and 'Automatisches Indexieren' (Automatic Indexing). The right pane shows a list of terms related to 'Indexierung', including 'Gesamtheit aller Methoden und Verfahren, Dokumente mit inhaltskennzeichnenden Ausdrücken zu versehen', 'Informationsererschließung', 'Indexieren', 'Informationsererschließung', 'Indexierungsprinzip', 'Indexierungsverfahren', 'Multilinguale Indexierung', and 'Indexing'.

Themenfeld
Wissenschaftsfach
Objekt
Land/Ort

Formale Beschreibung: Indexsuchen

The screenshot shows a search window titled 'Titel' with the search term 'informationsererschließung'. The results table is as follows:

Suchwort	Titel
1	Informationsererschließung und Automatisches Indexieren : ein Lehr-
3	Informationsethik
1	Informationsethik - Die Entwicklung von Normen für den Umgang mi
1	Informationsethik : eine Standortbestimmung
1	Informationsethik : Umgang mit Wissen und Information in elektroni
1	Informationsethik als Diskursethik
2	Informationsethos und Informationsethik : Gedanken zum verantwor
1	Informationsflüsse im Internet
1	Informationsflut : der Mensch braucht eine Firewall
1	Informationsfragmente in individuellen Fernsehmenüs
1	Informationsfreiheit auch im Bund
1	Informationsfreiheitsgesetz : Gesetz zur Regelung des Zugangs zu
1	Informationsfreiheitsgesetz : Handkommentar
1	Informationsfreiheiten er udeleig
1	Informationsfunktion einer Universitätsbibliothek : Institutionalisierung
1	Informationsgesellschaft - ein neues Paradigma für Bibliotheken : E
1	Informationsgesellschaft - Medien - Demokratie : Kritik, Positionen,
1	Informationsgesellschaft : Fakten, Analysen, Trends
1	Informationsgesellschaft : Langfristige Potentiale für eine nachhalti

The screenshot shows a search window titled 'Verfasser' with the search term 'Nathans, S.'. The results table is as follows:

Suchwort	Verfasser
1	Nathans, S.
1	Nathanson, M.
1	Nau, A.-C.
1	Nauck, D.
3	Naudi, M.
1	Nauer, D.
1	Naughton, R.
1	Naukam, L.
1	Naulleau, E.
1	Naumann, E.
1	Naumann, H.
1	Naumann, M. (Bearb.)
3	Naumann, U.
2	Naumer, C.M.
3	Naumis Peña, C.
1	Naumis, C.
1	Naumis-Peña, C.
7	Naun, C.C.
1	Nauri, M.

Fremddaten: Indexsuchen

The screenshot shows a search window titled 'DDC' with the search term '005.7'. The results table is as follows:

Suchwort	DDC
1	005.7
1	005.7 / Data in computer systems
1	005.7.1
1	005.7/13
1	005.7/136 / dc20
1	005.7/2
4	005.7/2 / dc21
2	005.72
1	005.72 (BSZ)
7	005.72 / DDC22ger
1	005.74
1	005.74 (SWB)
1	005.74 / Data files and databases
1	005.74 / dc21
1	005.74 / dc22
3	005.74 / DDC22ger
1	005.74.21
1	005.74.068 / dc21
1	005.74.1 / dc21

The screenshot shows a search window titled 'RSWK' with the search term 'Abfragesprache / Informationssystem (BVB)'. The results table is as follows:

Suchwort	RSWK
1	Abfragesprache / Informationssystem (BVB)
1	ADSL
1	Affektivoaik / Chaostheorie (21)
1	Affektivoaik / Psychoanalyse (BVB)
1	Aqent <Informatik> / Mensch-Maschine-Kommunikation
1	Aqent <Künstliche Intelligenz> / Verteilte künstliche Intelligenz
1	Ajax <Informatik>
1	Algorithmus / Heuristik / Information Retrieval
1	Alltaq / Standardisierung / Klassifikation / Aufsatzsammlung
1	Alphabet / Geschichte (SWB)
1	Alphabetische Katalogisierung / Einführung
1	Alphabetische Katalogisierung / Functional Requirements for B
1	Alphabetische Katalogisierung / Personalcomputer (BVB)
1	Alphabetische Katalogisierung / Standardisierung / Internationa
1	Alphabetische Katalogisierung / Standardisierung / Internationa
1	Alphabetische Katalogisierung / Standardisierung / Internationa
1	Alphabetische Katalogisierung / Standardisierung / Internationa
1	Alphabetischer Kataloq / Geschichte 1841-1967

Wortlisten: Indexsuchen

The screenshot shows a search window titled 'Dokumenttyp' with the search term 'a'. The results table is as follows:

Suchwort	Dokumenttyp
31368	a
2	aa
1	Anleitung siehe h
1	au
1	Aufsatz siehe a
201	b
1	Bibliographie s. b
1	Biographische Beiträge s. Syst
1	Buch siehe m oder s
46	d
1	Diplomarbeit s. x
1	Dissertation s. d
1412	el
1	Elektronisches Dokument s. el
15	fi
1	Film s. vi
54	h
1	Hausarbeit s. x
413	i
1	Informationsmittel s. i
1	Konferenzpublikation s. s

The screenshot shows a search window titled 'Sparte' with the search term 'Archive'. The results table is as follows:

Suchwort	Sparte
94	Archive
5	Dokumentationseinrichtungen
9	Fachinformationseinrichtungen
205	Informationswirtschaft
23	Medienarchive (Rundfunk/Fernsehen)
82	Museen
108	Öffentliche Bibliotheken
15	Pressearchive
22	Spezialbibliotheken
93	Wissenschaftliche Bibliotheken

Behandelte Form

The screenshot shows a search window titled 'Behandelte Form' with the search term 'Altes Buch'. The results table is as follows:

Suchwort	Behandelte Form
23	Altes Buch
117	AV-Materialien
463	Bilder
4	Bilderbücher
8	Cartoons
52	Dissertationen
53	Elektronische Datenträger
313	Elektronische Dokumente
109	Filme
35	Handschriften
16	Hochschulschriften
14	Inkunabeln
113	Karten
2	Konferenzschriften
23	Mikroformen
67	Musik-Träger
75	Musikalien
19	Nonbook-Materialien
11	Schulprogramme
2	Serien
1	Spiele
119	Videos
1	Videospiel
15	Wortenträger
131	Zeitrauen

Thesauruserschließung*

Verknüpfung der
Thesauri mit der
Datenbank

MIDOS 6 - Datenbankeditor - C:\MIDOS-DB\LITERATUR\LITERATUR.DBM (Hochschulversion)

Bearbeiten Funktionen **Optionen** Hilfe Beenden

89 / 100

aktuelle Schablone (Maske) lit-standard

Suchen Liste Thesaurus Schlagwörter
Weiter Textbausteine freie Schlagwörter
Fremd 0 H 1 3 15 30 Rechtschreibung

ABLAGEN

Dokumentnummer 100606

Verfasser Trummer, M. | Jahns, Y.

Herausgeber

Titel Crosskonkordanz Wirtschaft

Zusatz HST

Quelle Dialog mit Bibliotheken. 15(2003) H.3, S.68-70.

Ausgabe

Verlagsort

Verlag

Erscheinungsjahr 2003

Umfang

ISBN

Serie

Sprache deutsch

Dokumenttyp a

Form

Abstract Die Suche nach wirtschaftswissenschaftlicher Literatur im Intern
erschlossenen Informationsbeständen. Die Antwort auf diese He
integrierten sachlichen Suche über verteilte Datenbanken sein.44
Erweitert sind die Suchfunktionen für Thesauri, die in die

Inhalt

Deskriptoren Konkordanz | Heterogenitätsbehandlung | Verteilte Datenbank

Ort/Land

Objekte Standardthesaurus Wirtschaft | Schlagwortnormdatei

Wissenschaftsfach Wirtschaftswissenschaften

Tools / Verfahren

Automatische SW-Zuteilung *

Fußnote

Originaltitel Crosskonkordanz Wirtschaft

Optionen

Allgemeines Prüfungen **Thesaurus** Schlagwörter freie Schlagwörter Nummerierung Ablage

Einstellungen zur Thesaurusübernahme

Verwende feldbezogene Thesaurusdateien (Dateiname: <feldname.mth> z.B. au.mth)

ODER feste Einstellung:

Thesaurusdatei Datei wählen

Feld für die Thesaurusübernahme Feld wählen

Schließen

Thesaurusdateien müssen im
Datenbankverzeichnis liegen!

Zu den theoretischen Grundlagen des Prinzips Thesaurus vgl.
Kapitel 2 des Buchs und die Präsentation „[Informationserschließung
und Wissensorganisation - Teil 1](#)“, Abschnitt 1.4

Suche nach 🔍 🔍 🔍

letzte Seiten Navigator ⏪ ⏩ 📄 📄 📄 📄 Export Zurück

Hierarchische Liste **Alphabetische Listen** Beide Relationen für Term Sammelbox - Inhalt: 0 Terme

Liste ⏪ ? nur mit Suchwort

- Alle Terme
- Gleichordnendes Indexieren
- Grafische Methoden (BF)
- Güte des Suchergebnisses (BF)
- Güterklassifikation (BF)
- Güterklassifikationen (BF)
- Hardware
- Hardware (ENG)
- Heterogenitätsbehandlung**
- Heterogenitätsproblem (BF)
- Hierarchical relationship (ENG)
- Hierarchie
- Hierarchien (BF)
- Hierarchische Beziehung
- Hierarchische Beziehungen (BF)
- Hierarchy (ENG)
- Hilfsmittel des Information Retrieval (BF)
- Hilfstafel (BF)
- Historische Darstellung (BF)
- Homonym
- Homonyme (BF)
- Homonym (ENG)
- Human computer interface (ENG)
- Hyperlink
- Hyperlinks (BF)
- Hyperlink (ENG)

DE Heterogenitätsbehandlung

- D Methoden, aus unterschiedlichen Erschließungsdaten einen gemeinsamen Suchprozess zu gestalten.
- TT [Katalog](#)
- BF [Heterogenitätsproblem](#)
- OB [Kataloganreicherung](#)
- VB [Citation Pearl Growing](#)
- VB [Semantische Interoperabilität](#)
- VB [Standardisierung](#)

Terme 1009 Deskriptoren 281 Verweise 2380 Status OK Datei C:\MIDOS-DB\LITERATUR\DESKR.mth

chschulversion)

Suchen Liste **Thesaurus** Schlagwörter

Weiter Textbausteine freie Schlagwörter

Fremd 0 H 1 3 15 30 Rechtschreibung

ABLAGE ? <HTML> <CH>

Deskriptorauswahl

Abstract	Die Suche nach wirtschaftswissenschaftlicher Literatur im Internet führt heute zu unterschiedlich erschlossenen Informationsbeständen. Die Antwort auf diese Heterogenität sollte das Angebot einer integrierten sachlichen Suche über verteilte Datenbanken sein.*Crosskonkordanzen unterstützen diese
Inhalt	
Deskriptoren	Konkordanz Heterogenitätsbehandlung Verteilte Datenbank
Ort/Land	
Objekte	Standardthesaurus Wirtschaft Schlagwortnormdatei
Wissenschaftsfach	Wirtschaftswissenschaften
Tools / Verfahren	
Automatische SW-Zuteilung	
Fußnote	
Originaltitel	Crosskonkordanz Wirtschaft

MIDOS Thesaurus-Viewer - DESKR

Suche nach heter

letzte Seiten Navigator

Export

Hierarchische Liste Alphabetische Listen Beide

Liste

Alle Terme

Gleichordnendes Indexieren

Grafische Methoden (BF)

Güte des Suchergebnisses (BF)

Güterklassifikation (BF)

Güterklassifikationen (BF)

Hardware

Hardware (ENG)

Heterogenitätsbehandlung

Heterogenitätsproblem (BF)

Hierarchical relationship (ENG)

Hierarchie

Hierarchien (BF)

Hierarchische Beziehung

Hierarchische Beziehungen (BF)

Hierarchy (ENG)

Hilfsmittel des Information Retrieval (BF)

Hilfstafel (BF)

Historische Darstellung (BF)

Homonym

Homonyme (BF)

Homonym (ENG)

Human computer interface (ENG)

Hyperlink

Hyperlinks (BF)

Hyperlink (ENG)

Relationen für Term

Sammelbox - Inhalt: 1 Term(e)

DE Heterogenitätsbehandlung

D Methoden, aus unterschiedlichen Erschließungsdaten einen gemeinsamen Suchprozess zu gestalten.

TT [Katalog](#)

BF [Heterogenitätsproblem](#)

OB [Kataloganreicherung](#)

VB [Citation Pearl Growing](#)

VB [Semantische Interoperabilität](#)

VB [Standardisierung](#)

Terme 1009 Deskriptoren 281 Verweise 2380 Status OK Datei C:\MIDOS-DB\LITERATUR\DESKR.mth

Übernahme von Deskriptoren

ERATUR.DBM (Hochschulversion)

Suchen Weiter Fremd

Liste Thesaurus Textbausteine 0 H 1 3 15 30

Schlagwörter freie Schlagwörter Rechtschreibung

30000

2003) H.3, S.68-70.

Sprache	deutsch
Dokumenttyp	a
Form	
Abstract	Die Suche nach wirtschaftswissenschaftlicher Literatur im Internet führt heute zu unterschiedlich erschlossenen Informationsbeständen. Die Antwort auf diese Heterogenität sollte das Angebot einer integrierten sachlichen Suche über verteilte Datenbanken sein. ⁴ Crosskonkordanzen unterstützen diese
Inhalt	
Deskriptoren	Konkordanz Heterogenitätsbehandlung Verteilte Datenbank
Ort/Land	
Objekte	Standardthesaurus Wirtschaft Schlagwortnormdatei
Wissenschaftsfach	Wirtschaftswissenschaften
Tools / Verfahren	
Automatische SW-Zuteilung	
Fußnote	
Originaltitel	Crosskonkordanz Wirtschaft

Inhaltliche Erschließung als mehrschichtiges Aufgabenpaket

Ermittlung der für die Erschließung wichtigen Begriffe durch Analyse von Beispielen aus dem Gegenstandsfeld

Thesauruserstellung

Strukturierung der für die inhaltlichen Erschließung zu benutzenden Begriffe

Terminologische Fixierung der für die inhaltlichen Erschließung zu benutzenden Begriffe

Zuteilung von Deskriptoren zur Repräsentation des Dokumentinhalts nach definierten Regeln (Indexierungsregeln)

Dokumenterschließung

Die Zuteilung darf nicht freihändig erfolgen!

Die Deskriptoren müssen zuvor im jeweiligen Thesaurus verankert sein!

Zuteilung nur der spezifischsten Deskriptoren!

Aspekte werden nur bei Bezug zum Inhalt erschlossen!

Geo-Thesaurus **nicht** für Verlagsorte!

Wissenschaftsfach **nicht** für die fachliche Herkunft des Verfassers!

2.4

Automatische Schlagwortvergabe

Die „Automatische Schlagwortvergabe“ von *Midos* erzeugt auf der Basis von sog. Synonymlisten Deskriptoren zu Datensätzen. Dabei werden die Zeichenketten in den für das Verfahren ausgewählten Kategorien mit den Einträgen der Synonymliste verglichen und die erkannten bzw. erzeugten Deskriptoren in eine eigene Kategorie des Datensatzes geschrieben.

Thesaurus mit Allgemeindeskriptoren (deskr.mth)

MIDOSThesaurus-Viewer - DESKR

Suche nach

Heterogenitätsbehandlung

DE **Heterogenitätsbehandlung**

D Methoden, aus unterschiedlichen Erschließungsdaten einen gemeinsamen Suchprozess zu gestalten.

TT [Katalog](#)

BF [Heterogenitätsproblem](#)

OB [Kataloganreicherung](#)

VB [Citation Pearl Growing](#)

VB [Semantische Interoperabilität](#)

VB [Standardisierung](#)

Export

„deskriptor;synonym1;synonym2 ...“

C:\gln-daten\wortlisten\auto-sw.txt

Wortliste (auto-sw.txt)

auto-sw.txt

Indexierung;Indexieren

Indexierung

Indexierungsverfahren;Indexierungsmethode

Indexierungsprinzip

Indexierungsprinzip;Indexierungsprinzipien

Dokumentationssprache;Indexierungssprache

Dokumentationssprache;Indexierungssprachen

Retrievalstudie;Indexierungsstudie

Retrievalstudie;Indexierungsstudien

Indexierungsverfahren

Indikatives Abstract

Information

Information Gateway

Information Gateway;Information Gateways

Information Management System

Information Management System;Information Management Systeme

Information Retrieval

Modelle des Information Retrieval;Information Retrieval Modell

Modelle des Information Retrieval;Information Retrieval Modelle

Informationelle Selbstbestimmung;Informationelle Autonomie

Informationskompetenz;Informationelle Kompetenz

Informationelle Selbstbestimmung

Informationsüberflutung;Informationelle Überflutung

Informationsüberflutung;Informationeller Überfluss

Information;Informationen

Externalisierung;Informations-Externalisierung

Information Management System;Informations-Ressourcen-System

Informationsangebot

Informationelle Selbstbestimmung;Informationsautonomie

Informationsbedarf

Informationsmittel;Informationsdatenbank

Einstellungen für die Automatische Schlagwortvergabe

MIDOS 6 - Datenbankeditor - C:\MIDOS-DB\LITERATUR\LITERATUR.DBM (Hochschulversion)

Bearbeiten Funktionen **Optionen** Hilfe Beenden

89 / 100

aktuelle Schablone (Maske) lit-standard

Suchen Liste Thesaurus Schlagwörter
Weiter Textbausteine freie Schlagwörter
Fremd 0 H 1 3 15 30 Rechtschreibung

Dokumentnummer	100606
Verfasser	Trummer, M. Jahns, Y.
Herausgeber	
Titel	Crosskonkordanz Wirtschaft
Zusatz HST	
Quelle	Dialog mit Bibliotheken. 15(2003) H.3, S.68-70.
Ausgabe	
Verlagsort	
Verlag	
Erscheinungsjahr	2003
Umfang	
ISBN	
Serie	
Sprache	deutsch
Dokumenttyp	a
Form	
Abstract	Die Suche nach wirtschaftswissenschaftlicher Literatur im Internet führt h... erschlossenen Informationsbeständen. Die Antwort auf d... integrierten sachlichen Suche über verteilte Datenbanker...
Inhalt	
Deskriptoren	Konkordanz Heterogenitätsbehandlung Verteilte Datenbank
Ort/Land	
Objekte	Standardthesaurus Wirtschaft Schlagwortnormdatei
Wissenschaftsfach	Wirtschaftswissenschaften
Tools / Verfahren	Automatische SW-Zuteilung
Fußnote	
Originaltitel	Crosskonkordanz Wirtschaft

Optionen

Allgemeines | Prüfungen | Thesaurus | **Schlagwörter** | freie Schlagwörter | Nummerierung | Ablage

Automatische Schlagwortvergabe (Einstellung 1) zur Einstellung 2

Auf der Basis von Positivlisten werden Texten Schlagwörter zugeordnet [mehr](#)

Suchfelder Zielfeld

Positivliste 1

Positivliste 2

Wortlängenänderung deutsche Texte [Info](#) Wortgruppen
 englische Texte [Info](#) Sortieren
 bei Wortgruppen auch Einzelwörter

Mindestwortlänge

inhaltlich relevante Kategorien!

Ablauf der Automatischen Schlagwortvergabe

MIDOS 6 - Datenbankeditor - C:\MIDOS-DB\LITERATUR\LITERATUR.DBM (Hochschulversion)

Bearbeiten Funktionen Optionen Hilfe Beenden

89 / 100

aktuelle Schablone (Maske) lit-standard

Suchen Weiter Fremd

Liste Thesaurus Textbausteine 0 H 1 3 15 30

Schlagwörter freie Schlagwörter Rechtschreibung

Dokumentnummer 100606

Verfasser Trummer, M. | Jahns, Y.

Herausgeber

Titel Crosskonkordanz Wirtschaft

Zusatz HST

Quelle Dialog mit Bibliotheken. 15(2003) H.3, S.68-70.

Ausgabe

Verlagsort

Verlag

Erscheinungsjahr 2003

Umfang

ISBN

Serie

Sprache deutsch

Dokumenttyp a

Form

Abstract Die Suche nach wirtschaftswissenschaftlicher Literatur im Internet führt h...
erschlossenen Informationsbeständen. Die Antwort auf diese Heterogenität
integrierten sachlichen Suche über verteilte Datenbanken sein. Crosskonk...

Inhalt

Deskriptoren Konkordanz | Heterogenitätsbehandlung | Verteilte Datenbank

Ort/Land

Objekte Standardthesaurus Wirtschaft | Schlagwortnormdatei

Wissenschaftsfach Wirtschaftswissenschaften

Tools / Verfahren

Automatische SW-Zuteilung

C:\gln-daten\wortlisten\auto-sw.txt

File Edit View Options

auto-sw.txt

- Indexierung;Indexieren
- Indexierung
- Indexierungsverfahren;Indexierungsmethode
- Indexierungsprinzip
- Indexierungsprinzip;Indexierungsprinzipien
- Dokumentationssprache;Indexierungssprache
- Dokumentationssprache;Indexierungssprachen
- Retrievalstudie;Indexierungsstudie
- Retrievalstudie;Indexierungsstudien
- Indexierungsverfahren
- Indikatives Abstract
- Information

Optionen

Allgemeines Prüfungen Thesaurus Schlagwörter freie Schlagwörter Nummerierung Ablage

Automatische Schlagwortvergabe (Einstellung 1) [zur Einstellung 2](#)

Auf der Basis von Positivlisten werden Texten Schlagwörter zugeordnet [mehr](#)

Suchfelder TIT;ZUSTIT;ABS;INH Zielfeld AUTOSW

Positivliste 1 C:\gln-daten\wortlisten\auto-sw.wtx

Positivliste 2

Wortlängenänderung 2 Zeichen

deutsche Texte [Info](#) Wortgruppen

englische Texte [Info](#) Sortieren

bei Wortgruppen auch Einzelwörter

Konkordanz | Internet | Information | Datenbank | Thesaurus | Dokumentationssprache | Indexierung | Katalog | Schlagwortsprache | Schlagwortnormdatei | Begriff | Standardthesaurus Wirtschaft | Fach-Thesaurus

2.5

Erstellen von Ausgabeformaten

Verfasser	Kuhlen, R.
Hauptsachtitel	Hypertext
Serie	DGD-Schriftenreihe; Bd.9
Quelle	Grundlagen der praktischen Information und Dokumentation: ein Handbuch zur Einführung in die fachliche Informationsarbeit. 4. Aufl. Hrsg.: M. Buder u.a.
Verlagsort	München
Verlag	Saur
Umfang	S.355-369
Erscheinungsjahr	1997
Sprache	d
Themenbereich	Hypertext
Dokumenttyp	a

gleichrangige Anzeige aller Daten

Zusammenhänge müssen ermittelt werden

keine Eignung für Referenzen in Literaturverzeichnissen

Aufsatz in Sammelwerk
kategorisierte Vollanzeige vs. montiertes Format

Kuhlen, R.: *Hypertext.*

In: Grundlagen der praktischen Information und Dokumentation: ein Handbuch zur Einführung in die fachliche Informationsarbeit. 4. Aufl. Hrsg.: M. Buder u.a. München: Saur, 1997. S.355-369.
(DGD-Schriftenreihe; Bd.9)

Themenbereich: *Hypertext*

Hervorhebung wichtiger Merkmale

Zusammenhänge werden explizit dargestellt

Eignung für Referenzen in Literaturverzeichnissen

Zotero

Eintragsart: Buchteil

Citation Key: *waldherr_mining_2016*

Titel: Mining big data with computational methods

▼ **Autor:** Waldherr, Annie

▼ **Autor:** Heyer, Gerhard

▼ **Autor:** Jähnichen, Patrick

▼ **Autor:** Niekler, Andreas

▼ **Autor:** Wiedemann, Gregor

▼ **Herausgeber:** Vowe, Gerhard

▼ **Herausgeber:** Henn, Philipp



Zusammenfassung: When studying online communication, researchers are confronted with vast amounts of unstructured text data and experience severe limitations to the established methods of manual quantitative content analysis. Text mining methods developed in computational natural language processing (NLP) allow the automatic capture of semantics in massive populations of texts. In this chapter, we present state of the art NLP methods and discuss potential applications and limitations for communication research. Unsupervised methods such as co-occurrence analysis or topic modeling enhance explorative research whereas supervised methods such as machine-learning classification support a deductive research strategy similar to traditional content analysis.

Buchtitel: Political Communication in the Online World: Theoretical Approaches and Research Designs

Reihe:

Nummer der Reihe:

Band:

von Bänden:

Auflage:

Ort: New York, NY

Verlag: Routledge

Datum: 2016

Seiten: 201-217

Zitierformate

MLA

Formatauswahl

Zitierstil:

Modern Humanities Research Association 3rd edition (note with...
Modern Language Association 7th edition
Nature
Sascha Foerster - Geisteswissenschaft (German)
Vancouver

Sprache: Deutsch (Deutschland)

Ausgabemodus:

- Zitationen
 Bibliografie

Ausgabemethode:

- Als RTF speichern
 Als HTML speichern
 In die Zwischenablage kopieren
 Drucken

Cancel

OK

Waldherr, Annie u. a. „Mining big data with computational methods“. Political Communication in the Online World: Theoretical Approaches and Research Designs. Hg. von Gerhard Vowe und Philipp Henn. New York, NY: Routledge, 2016. 201–217. Print.

Waldherr, Annie ; Heyer, Gerhard ; Jähnichen, Patrick ; Niekler, Andreas ; Wiedemann, Gregor: Mining big data with computational methods. In: Vowe, G. ; Henn, P. (Hrsg.): Political Communication in the Online World: Theoretical Approaches and Research Designs. New York, NY : Routledge, 2016, S. 201–217

DIN 1505-2

The screenshot shows the BibDesk application window titled "literatur.bib". The interface includes a top toolbar with icons for "Aktion", "Neu", "Bearbeiten", "Löschen", and "TeX Vorschau" (highlighted with a red box). A search bar contains "Suche in Bibliothek" and "Suche". The main window displays a search result for "LaTeX Vorschau" of a reference by Waldherr, Annie et al. The reference text is: "Waldherr, Annie et al.: „Mining big data with computational methods“. In: Vowe, Gerhard/Henn, Philipp (Hgg.): *Political Communication in the Online World: Theoretical Approaches and Research Designs*. New York, NY: Routledge, 2016, 201–217." Below the reference, a table lists search results with columns for author, year, subject, and date. A green box highlights the text "formatierte Referenz in TeX". A red-bordered box highlights the "interne Vorschau" (internal preview) of the reference text, which includes the title "Mining big data with computational methods" and the abstract: "When studying online communication, researchers are confronted with vast amounts of unstructured text data and experience severe limitations to the established methods of manual quantitative content analysis. Text mining methods developed in computational natural language processing (NLP) allow the automatic capture of semantics in massive populations of texts. In this chapter, we present state of the art NLP methods and discuss potential applications and limitations for communication research. Unsupervised methods such as co-occurrence analysis or topic modeling enhance explorative research whereas supervised methods such as machine-learning classification support a deductive research strategy similar to traditional content analysis." A green box highlights the text "interne Vorschau". The bottom right corner features the BibDesk logo and the URL "http://bibdesk.sourceforge.net". The bottom status bar shows "867 Publikationen".

formatierte Referenz in TeX

Mining big data with computational methods
 Waldherr A, Heyer G, Jähnichen P, Niekler A, Wiedemann G. In: Vowe G, Henn P [Hrsg.]. *Political Communication in the Online World: Theoretical Approaches and Research Designs*. New York, NY : {Routledge}, 2016. p. 201–217. (waldherr_mining_2016, incollection)

When studying online communication, researchers are confronted with vast amounts of unstructured text data and experience severe limitations to the established methods of manual quantitative content analysis. Text mining methods developed in computational natural language processing (NLP) allow the automatic capture of semantics in massive populations of texts. In this chapter, we present state of the art NLP methods and discuss potential applications and limitations for communication research. Unsupervised methods such as co-occurrence analysis or topic modeling enhance explorative research whereas supervised methods such as machine-learning classification support a deductive research strategy similar to traditional content analysis.

interne Vorschau

Dokumenttyp

@incollection{waldherr_mining_2016,

Abstract = {When studying online communication, researchers are confronted with vast amounts of unstructured text data and experience severe limitations to the established methods of manual quantitative content analysis. Text mining methods developed in computational natural language processing (NLP) allow the automatic capture of semantics in massive populations of texts. In this chapter, we present state of the art NLP methods and discuss potential applications and limitations for

Feldnamen

online communication research. Unsupervised methods such as co- occurrence analysis or topic modeling support a deductive research strategy similar to traditional content analysis.},

Author = {Waldherr, Annie and Heyer, Gerhard and J{"a}hnichen, Patrick and Niekler, Andreas and Wiedemann, Gregor},

Booktitle = {Political {{Communication}} in the {{Online World}}: {{Theoretical Approaches}} and {{Research Designs}}},

Date = {2016},

Date-Added = {2016-04-02 19:45:16 +0000},

Date-Modified = {2016-04-30 20:28:30 +0000},

Editor = {Vowe, Gerhard and Henn, Philipp},

Keywords = {Big Data},

Location = {{New York, NY}},

Pages = {201--217},

Publisher = {{Routledge}},

Timestamp = {2016-04-02T19:23:24Z},

Title = {Mining big data with computational methods}}

Feldinhalte

`<$publications>``<$fields.Title.stringByRemovingTeX/>``<$pubType=article?>``<$authors.unpunctuatedAbbreviatedNormalizedName.stringByRemovingTeX.stringByRemovingCurlyBraces.``@componentsJoinedByComma/>. In: <$fields.Journaltitle.stringByRemovingTeX.stringByAppendingFullStopAndSpaceIfNotEmpty/>``<$fields.Month.stringByAppendingSpaceIfNotEmpty/><$fields.Year/><$fields.Volume?>, <$fields.Volume/></$fields.Volume?>``<$fields.Number.parenthesizedStringIfNotEmpty/><$fields.Pages?>, p. <$fields.Pages.stringByConvertingDoubleHyphenToEndash/></$fields.Pages?>.``<?$pubType=book?>`

Abfrage Dokumenttyp

Feldbearbeitung und -ausgabe

`<$authors.unpunctuatedAbbreviatedNormalizedName.stringByRemovingTeX.stringByRemovingCurlyBraces.``@componentsJoinedByComma/>. <$fields.Volume?> Vol. <$fields.Volume/></$fields.Volume?><$fields.Location?>``<$fields.Location.stringByRemovingTeX.stringByRemovingCurlyBraces/> : </$fields.Location?><$fields.Publisher?> <$fields.Publisher/>;</$fields.Publisher?>``<$fields.Publisher?> <$fields.Year/><$fields.Pages?>. p. <$fields.Pages.stringByConvertingDoubleHyphenToEndash/></$fields.Pages?>.``<?$pubType=collection?>``<$editors?><$editors.unpunctuatedAbbreviatedNormalizedName.stringByRemovingTeX.@componentsJoinedByComma/> [Hrsg.]. </$editors?><$fields.Volume?> Vol. <$fields.Volume/></$fields.Volume?><$fields.Location?>``<$fields.Location.stringByRemovingTeX.stringByRemovingCurlyBraces/> : </$fields.Location?><$fields.Publisher?> <$fields.Publisher/>;</$fields.Publisher?>``<$fields.Publisher?> <$fields.Year/><$fields.Pages?>. p. <$fields.Pages.stringByConvertingDoubleHyphenToEndash/></$fields.Pages?>.``<?$pubType=inbook?>``<$authors.unpunctuatedAbbreviatedNormalizedName.stringByRemovingTeX.stringByRemovingCurlyBraces.``@componentsJoinedByComma/>. In: <$editors?><$editors.unpunctuatedAbbreviatedNormalizedName.stringByRemovingTeX.``@componentsJoinedByComma/> [Hrsg.]. </$editors?><$fields.Booktitle.stringByRemovingTeX/><$fields.Edition?>: <$fields.Edition/>``edition. </$fields.Edition?><$fields.Volume?>Vol. <$fields.Volume/>. </$fields.Volume?><$fields.Location?>.``<$fields.Location.stringByRemovingTeX.stringByRemovingCurlyBraces/> : </$fields.Location?><$fields.Publisher?><$fields.Publisher/>, </$fields.Publisher?>``<$fields.Publisher?><$fields.Year/><$fields.Pages?>. p. <$fields.Pages.stringByConvertingDoubleHyphenToEndash/></$fields.Pages?>.``<?$pubType=inproceedings?>``<$authors.unpunctuatedAbbreviatedNormalizedName.stringByRemovingTeX.stringByRemovingCurlyBraces.``@componentsJoinedByComma/>. <$fields.Booktitle?>In: <$editors?>``<$editors.unpunctuatedAbbreviatedNormalizedName.stringByRemovingTeX.@componentsJoinedByComma/>, ed. </$editors?>``<$fields.Booktitle.stringByRemovingTeX.stringByRemovingCurlyBraces/>; </$fields.Booktitle?><$fields.Year/>``<$fields.Month.stringByPrependingSpaceIfNotEmpty/><$fields.Volume?>;<$fields.Volume/></$fields.Volume?><$fields.Pages?>:``<$fields.Pages.stringByConvertingDoubleHyphenToEndash/></$fields.Pages?>.``<?$pubType=techreport?>``<$authors?><$authors.unpunctuatedAbbreviatedNormalizedName.stringByRemovingTeX.stringByRemovingCurlyBraces.``@componentsJoinedByComma/>. </$authors?><$fields.Address?><$fields.Address/>: </$fields.Address?><$fields.Institution/>``<$fields.Year.stringByPrependingFullStopAndSpaceIfNotEmpty/><$fields.Month.stringByPrependingSpaceIfNotEmpty/><$fields.Type?>.``<$fields.Type/><?$fields.Type?>. Technical report</$fields.Type?><$fields.Number?> #<$fields.Number/></$fields.Number?>``<$fields.URL?>. Available at: <$fields.URL/></$fields.URL?><$fields.Lastchecked?> Accessed <$fields.Lastchecked/></$fields.Lastchecked?>.``<?$pubType=proceedings?>``<$editors?><$editors.unpunctuatedAbbreviatedNormalizedName.stringByRemovingTeX.@componentsJoinedByComma/> [Hrsg.]. </$editors?><$fields.Location?><$fields.Location.stringByRemovingTeX.stringByRemovingCurlyBraces/> : </$fields.Location?>``<$fields.Publisher?><$fields.Publisher/>, </$fields.Publisher?><$fields.Year/><$fields.Month.stringByPrependingSpaceIfNotEmpty/>.``<$fields.Series?>(<$fields.Series/>)</$fields.Series?>``<$fields.Series?>`

MIDOS 6 - Ausgabeformate erstellen / ändern

Bearbeiten Spezialelemente einfügen Einstellungen Kommandos Beenden

Format 0 Vollanzeige

Felder einfügen

nur Feldname Feldname fett alle einfügen

nur Feldwert HTML-Tabelle

vollständig MIDOS-Klassik einfügen

HTML einfügen: unterstreichen <u>

Löschen R W Speichern +Test Schließen

DOKNR / Dokumentennummer
 VERF / Verfasser
 HRSG / Herausgeber
 TIT / Titel
 ZUSTIT / Zusatz HST
 QUE / Quelle
 AUSG / Ausgabe
 VO / Verlagsort
 VE / Verlag
 EJ / Erscheinungsjahr

Zusammenhang
zwischen Ausgabeformat
und Anzeige
(hier Vollanzeige)

'Dokumentennummer' {DOKNR}

'Verfasser' {VERF}

'Herausgeber' {HRSG}

'Titel' {TIT}

'Zusatz HST' {ZUSTIT}

'Quelle' {QUE}

'Ausgabe' {AUSG}

'Verlagsort' {VO}

'Verlag' {VE}

'Erscheinungsjahr' {EJ}

'Umfang' {UMF}

'ISBN' {ISBN}

'Serie' {SER}

'Sprache' {SPR}

'Dokumenttyp' {DOKTYP}

'Form' {FORM}

'Abstract' {ABS}

'Inhalt' {INH}

'Deskriptoren' {DESKR}

'Ort/Land' {GEO}

'Objekte' {OBJEKT}

'Wissenschaftsfach' {WISSFACH}

'Tools / Verfahren' {HILFMITT}

'Automatische SW-Zuteilung' {AUTOSW}

'Fußnote' {FN}

'Originaltitel' {TITORIG}

Textbestandteile

Feldinhalte
{feldname}

MIDOS 6 - Vollanzeige

Anzeige Anzeige erweitern Ausgabe

literatur.dbm 101 / 101 / 101

Dokumentennummer 20000 0: Vollanzeige

Verfasser Waldherr, A.; Heyer, G.; Jähnichen, P.; Niekler, A.; Wiedemann, G.

Titel Mining big data with computational methods

Quelle Political Communication in the Online World: Theoretical Approaches and Research Designs. Hrsg.: G. Vowe u.a.

Verlagsort New York, NY

Verlag Routledge

Erscheinungsjahr 2016

Umfang 201-217

Sprache englisch

Dokumenttyp in

Abstract When studying online communication, researchers are confronted with vast amounts of unstructured text data and experience severe limitations to the established methods of manual quantitative content analysis. Text mining methods developed in computational natural language processing (NLP) allow the automatic capture of semantics in massive populations of texts. In this chapter, we present state of the art NLP methods and discuss potential applications and limitations for communication research. Unsupervised methods such as co-occurrence analysis or topic modeling enhance explorative research whereas supervised methods such as machine-learning classification support a deductive research strategy similar to traditional content analysis.

Formate
neu
ändern
S-Form
0 Vollanzeige
1 Tabelle

```

MIDOS 6 - Ausgabeformate erstellen / ändern
Bearbeiten  Spezialelemente einfügen  Einstellungen  Kommandos  Beenden

Kommandoübersicht  verkleinern
abc          beliebiger Text abc wird angezeigt
{FN}        Einfügen des Feldes FN

{FN:L}      Feldwerte werden verlinkt (für PDF- ua. Dateien)
oder       Standard: Dateien im Unterv. "pdf", sonst Uv. angeben
{FN:L:Uv.}  Feldwertsyntax: bez1,dn1 | bez2,dn2 | ...
bez: Linkbezeichner, dn: Dateiname ohne Pfad in Klein

{FN:50}     Feld einfügen mit max. 50 Zeichen
{FN:20:50}  dto. aber ab 20. Zeichen des Feldes
{FN:50:M}   Feld bis 50 Zeichen anzeigen, Rest wird über
            Link 'mehr' in einem neuen Fenster anzeigen
{FN:50:H}   Feld bis 50 Zeichen anzeigen, Rest wird über
            Link 'mehr' im gleichen Fenster durch Anzeige
            eines versteckten Textes ergänzt
Hinweise:
- Funktion im MIDOS-Browser nicht möglich
- Funktion im MIDOS-WEB-Retrieval möglich
- in hier hergest. HTM-Dateien JavaScript-Script-
  Funktion 'show' und 'showid' ergänzen (s.a. Hilfe)

{FN:MAXLEN=50} Feld einf. mit max. variabler Länge von 50 Zeichen
{FN:CUTLEN=10} Feld einf. in aktueller Felddlänge minus 10 Zeichen
{FN[x]}      Einfügen der x. Aussage des Feldes FN
Hinweis:    Zeile entfällt, wenn Feld nicht vorhanden ist
            außer mit der Kennung "F" z.B. {VF[3]:F}
{*}         Datensatz im Speicherformat

$HTML       Schalter für NUR-HTML-CODE, wirkt nur auf Zeile 1
            alte MIDOS-Kommandos mit Hochkomma ohne Wirkung
            (s. unten)

{^FN}      alle Feldwerte auf neue Zeile
{^^FN}    alle Feldwerte auf neue Zeile mit Punkt
{FN:G}    Feld in Großbuchstaben (:GG wenn nicht Groß/Klein)
{FN:K}    Feld in Kleinbuchstaben (:KK wenn nicht Groß/Klein)

```

Erstellen eines neuen Formats

Hilfestellungen für die Midos-Skriptsprache

```

MIDOS 6 - Ausgabeformate erstellen / ändern
Bearbeiten  Spezialelemente einfügen  Einstellungen  Kommandos  Beenden

Kommandoübersicht  verkleinern

{^FN}      alle Feldwerte auf neue Zeile
{^^FN}    alle Feldwerte auf neue Zeile mit Punkt
{FN:G}    Feld in Großbuchstaben (:GG wenn nicht Groß/Klein)
{FN:K}    Feld in Kleinbuchstaben (:KK wenn nicht Groß/Klein)

GOTO M1   Sprung zur Marke M1 (Rücksprung nicht möglich)
:M1       Sprungmarke am Zielort

IF        Abfrage
IF {FN}   Abfrage, ob Feld {FN} existiert
IF {FN#}  Abfrage, ob Feld {FN} nicht existiert
IF {FN=xxx} Abfrage, ob Feld {FN} die Zeichen xxx enthält
IF {FN#xxx} Abfrage, ob Feld {FN} die Zeichen xxx nicht enthält
IF {FN!xxx} Abfrage auf 1. Pos. der Zeichen xxx im Feld {FN}
IF {FN=xxx} goto m1 Sprung zur Marke M1, wenn im Feld FN die
                Zeichen xxx enthalten sind

EXIT      bricht Aufbereitung der Ausgabebeschreibung ab

*RAK*    Rakformat, wenn dieses definiert wurde
*RAKF*   Rakformat, dto. aber Titel in Fettschrift
*DATE*   Datum
*TIME*   Uhrzeit
*D*      Datum+Uhrzeit
*TITEL*  beliebiger Text aus MIREFRA oder F5
*LFNUM*  laufende Treffernummer
*VAR*    Variable, Anfangswert=1, Zuweisungen möglich
          z.B.*VAR*=100, *VAR*=*VAR*+5, Operator auch -*/

Hinweis: *RAK* bzw. *RAKF* auf Einzelzeile

REM od. // Bemerkung; Zeile wird nicht ausgeführt

<b>       Fettmarkierung ein
</b>     Fettmarkierung aus
<i>       Kursiv ein
</i>     Kursiv aus

```

Bedingte Abfragen und Sprünge

2.6 Import von Fremddaten

Ziel

Überführung von bibliografischen Daten von einer definierten Struktur (Quelle) in eine andere definierte Struktur (Ziel)

Probleme

das **Kategorienschema** der Quelle entspricht nicht dem Kategorienschema des Ziels

die **Kategorieninhalte** von Quelle und Ziel entsprechen sich nicht, z. B.

Quelle: alle Verfasser in einer Kategorie

Ziel: jeder Verfasser in einer Kategorie

die **Dokumenttypen** von Quelle und Ziel entsprechen sich nicht, z. B.

Quelle: Aufsätze in Sammelwerken und Zeitschriften werden nicht unterschieden

Ziel: Aufsätze in Sammelwerken und Zeitschriften werden unterschieden

die **Zeichensätze** von Quelle und Ziel entsprechen sich nicht, z. B.

Quelle: ASCII

Ziel: UTF-8

Beispiel

000 \$0 cam a22 4500
001 \$0415071275

```
@book{SWB-415071275,  
title = {Grundlagen der praktischen Information und Dokumentation : Handbuch zur Einführung in die Informationswissenschaft und -praxis},  
editor = {Kuhlen, Rainer [Hrsg.] and Laisiepen, Klaus},  
address = {Berlin [u.a]},  
publisher = {De Gruyter Saur},  
year = {2014},  
edition = {6., völlig neu gefasste Ausg., [Neuausg.2014]},  
isbn = {978-3-11-025825-7; 3-11-025825-0},  
size = {XVIII, 696 S. : Ill., graph. Darst.},  
keywords = {Information und Dokumentation},  
note = {Literaturangaben. - Dieser Band ist text- und seitenidentisch mit der 2013 erschienenen gebundenen Ausgabe und dem E-Book},  
bestand = {Badische Landesbibliothek <31>;  
Hochschulbibliothek Heilbronn <840> [Signatur: 02 GRU];  
},  
URL = {http://d-nb.info/1053172834/04 ; http://deposit.d-nb.de/cgi-bin/dokserv?id=4703031&prov=M&dok_var=1&dok_ext=htm}  
}
```

```
TY - BOOK  
ID - 415071275  
T1 - Grundlagen der praktischen Information und Dokumentation : Handbuch zur Einführung in die Informationswissenschaft und -praxis  
A2 - Kuhlen, Rainer  
A2 - Laisiepen, Klaus  
CY - Berlin [u.a]  
PB - De Gruyter Saur  
PY - 2014  
ET - 6., völlig neu gefasste Ausg., [Neuausg.2014]  
SN - 978-3-11-025825-7  
SN - 3-11-025825-0  
KW - Information und Dokumentation  
N1 - Literaturangaben. - Dieser Band ist text- und seitenidentisch mit der 2013 erschienenen gebundenen Ausgabe und dem E-Book  
H1 - Badische Landesbibliothek <31>  
H1 - Hochschulbibliothek Heilbronn <840>  
H2 - 02 GRU  
EP - XVIII, 696 S.  
UR - http://swb.bsz-bw.de/DB=2.1/PPN?PPN=415071275  
L1 - Inhaltsverzeichnis: http://d-nb.info/1053172834/04  
UR - Inhaltstext: http://deposit.d-nb.de/cgi-bin/dokserv?id=4703031&prov=M&dok_var=1&dok_ext=htm  
ER -
```

RIS (neutrales Format)

Quellformat: MARC21

Infos	Notizen	Tags	Zugehörig
Eintragsart: Buch			
Titel: Grundlagen der praktischen Information und Dokumentation : Handbuch zur Einführung in die Informationswissenschaft und -praxis			
Herausgeber: Kuhlen, Rainer [Hrsg.]			<input type="checkbox"/> <input type="checkbox"/>
Herausgeber: Laisiepen, Klaus			<input type="checkbox"/> <input type="checkbox"/>
Zusammenfassung:			
Reihe:			
Nummer der Reihe:			
Band:			
# von Bänden:			
Auflage: 6., völlig neu gefasste Ausg., [Neuausg.2014]			
Ort: Berlin [u.a]			
Verlag: De Gruyter Saur			
Datum: 2014			
Anzahl der Seiten:			
Sprache:			
ISBN: 978-3-11-025825-7; 3-11-025825-0			
Kurztitel:			
URL: http://d-nb.info/1053172834/04 ; http://deposit.d-nb.de/cgi-bin/dokserv?id=4703031&prov=M&dok_var=1&dok_ext=htm			
Heruntergeladen am:			
Archiv:			
Standort im Archiv:			
Bibliothekskatalog:			
Signatur:			
Rechte:			
Extra: Literaturangaben. - Dieser Band ist text- und seitenidentisch mit der 2013 erschienenen gebundenen Ausgabe und dem E-Book			
Hinzugefügt am: 25.5.2015 16:29:10			
Geändert am: 25.5.2015 16:29:10			

Zielformat:
Zotero
(programmabhängiges Format)

```
@book{SWB-286812169,
title = {Good tags - bad tags : social tagging in der Wissensorganisation},
series = {Medien in der Wissenschaft ; Bd. 47},
editor = {Gaiser, Birgit [Hrsg.]},
address = {Münster},
publisher = {Waxmann},
year = {2008},
ISBN = {978-3-8309-2039-7},
size = {234 S. : Ill., graph. Darst.},
keywords = {Wissensorganisation / Social Tagging},
note = {Text teilw. in dt., teilw. in engl.; Literaturangaben},
URL = {http://www.waxmann.com/kat/2039.html ; http://deposit.d-nb.de/cgi-bin/
dokserv?id=3160168&prov=M&dok_var=1&dok_ext=htm}
}
```

nicht übereinstimmende Inhalte (Zusatz zum Sachtitel?)

Quelle

Fremddatenformat BibTex

nicht übereinstimmende Inhalte (Trenner?)

fehlende Kategorien (URL?)

DOKNR:SWB-286812169

HRSG:Gaiser, B.

TIT:Good tags - bad tags

ZUSTIT:Social Tagging in der Wissensorganisation

SER:Medien in der Wissenschaft; Bd.47

VO:Münster

VE:Waxmann

UMF:234 S. : Ill., graph. Darst.

ISBN:978-3-8309-2039-7

DESKR:Wissensorganisation | Social Tagging

EJ:2008

FN: Text teilw. in dt., teilw. in engl.; Literaturangaben

DOKTYP:b

TITORIG:Good tags - bad tags

888

Ziel

unterschiedliches Kategorienschema

- Feldnamen
- Feldbegrenzer
- geschweifte Klammern
- Satzanfang
- Satzende

Midos Speicherformat

Grundsätzliche Verfahrensweise

Austausch bibliografischer Daten über bilaterale Vereinbarungen

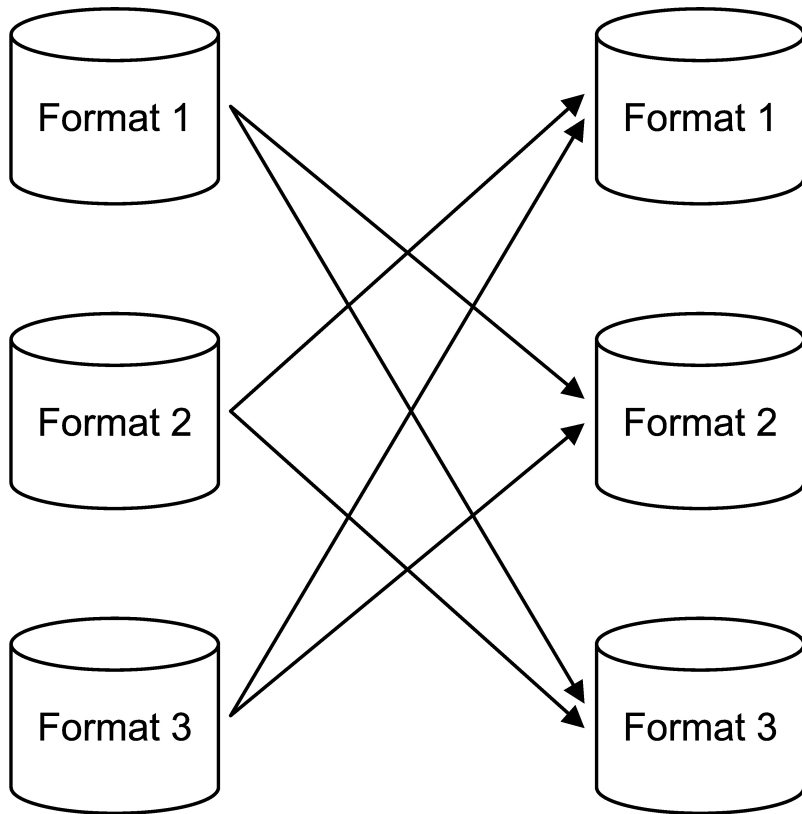

Austausch bibliografischer Daten über Austauschformate

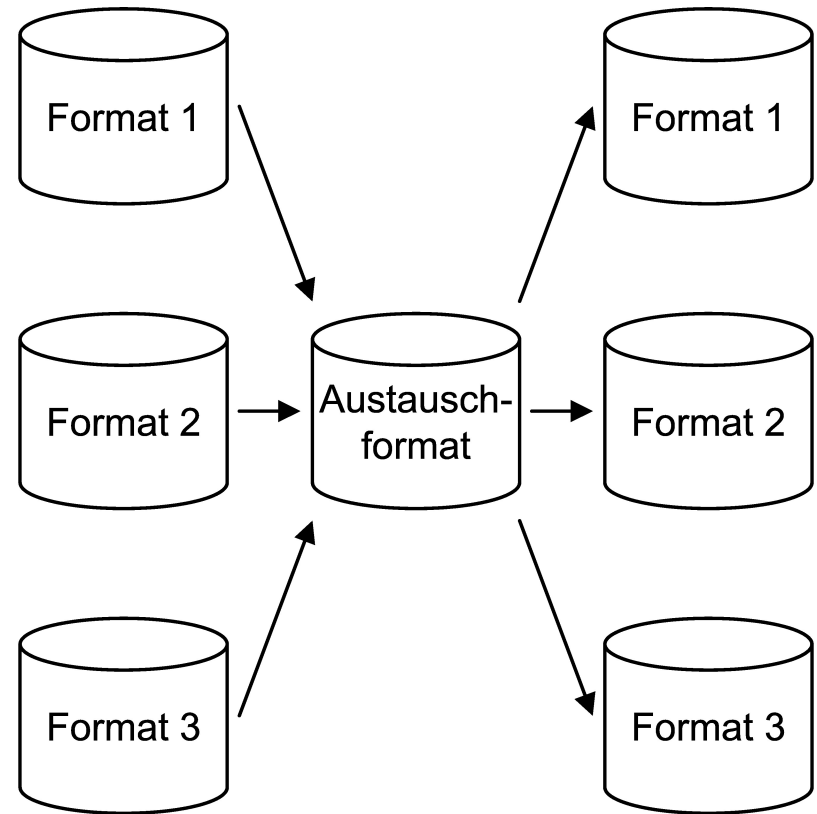

Grundsätzliche Verfahrensweise

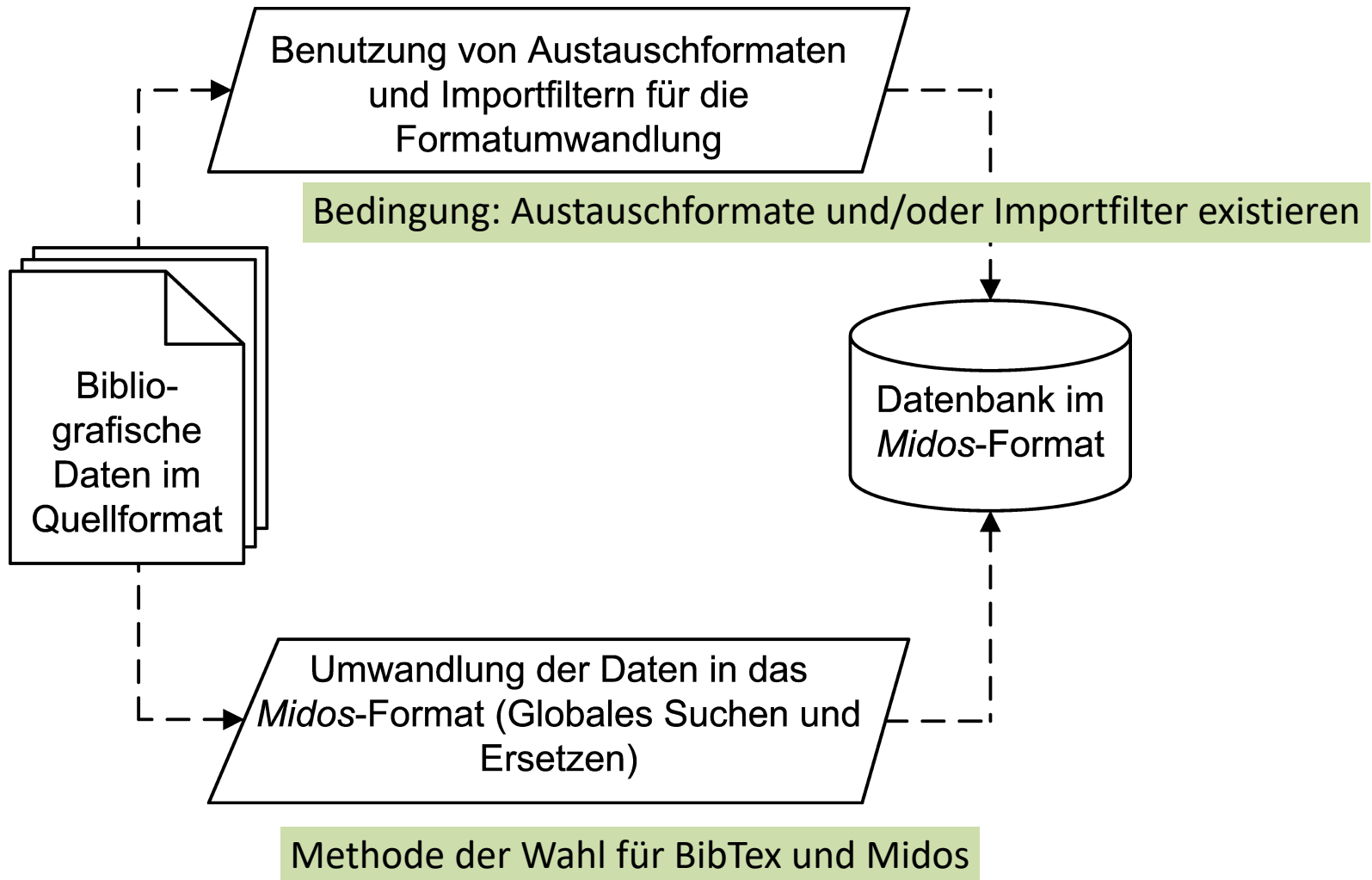

`@inproceedings{100108,` **Satzanfang: @ - DokTyp - Dok.Nr.**

`author = {Braun, S. and Schmidt, A. and Walter, A.},`

`title = {Von Tags zu semantischen Beziehungen : kollaborative Ontologiereifung},`

`booktitle = {Good tags - bad tags: Social Tagging in der Wissensorganisation},`

`editor = {Gaiser, B. u.a.},`

`year = {2008},` **Feldstruktur: Feldname [=] [{}Feldinhalt{}] - Feldende [,CR LF]**

`address = {Münster},`

`publisher = {Waxmann},`

`pages = {S.163-173},`

`series = {Medien in der Wissenschaft; Bd.47},`

`abstract = {Die Popularität von Tagging-Ansätzen hat gezeigt, dass dieses Ordnungsprinzip für Nutzer insbesondere auf kollaborativen Plattformen deutlich zugänglicher ist als strukturierte und kontrollierte Vokabulare. Allerdings stoßen Tagging-Ansätze oft an ihre Grenzen, wo sie keine ausreichende semantische Präzision ausbilden können. Umgekehrt können ontologiebasierte Ansätze zwar die semantische Präzision erreichen, werden jedoch (besonders aufgrund der schwerfälligen Pflegeprozesse) von den Nutzern kaum akzeptiert. Wir schlagen eine Verbindung beider Welten vor, die auf einer neuen Sichtweise auf die Entstehung von Ontologien fußt: die Ontologiereifung. Anhand zweier Werkzeuge aus dem Bereich des Social Semantic Bookmarking und der semantischen Bildsuche zeigen wir, wie Anwendungen aussehen können, die eine solche Ontologiereifung (in die jeweiligen Nutzungsprozesse integriert) ermöglichen und fördern.},`

`keywords = {Social tagging; Wissensrepräsentation},`

`notes = {Beitrag der Tagung "Social Tagging in der Wissensorganisation" am 21.-22.02.2008 am Institut für Wissensmedien (IWM) in Tübingen.},`

`doctype = {inpro},`

`language = {d}`

Satzende: [}] CR LF [}] CR LF

Suchen und Ersetzen mit notepad++

Feldnamen BibTex

Strukturvergleich

Feldnamen Midos

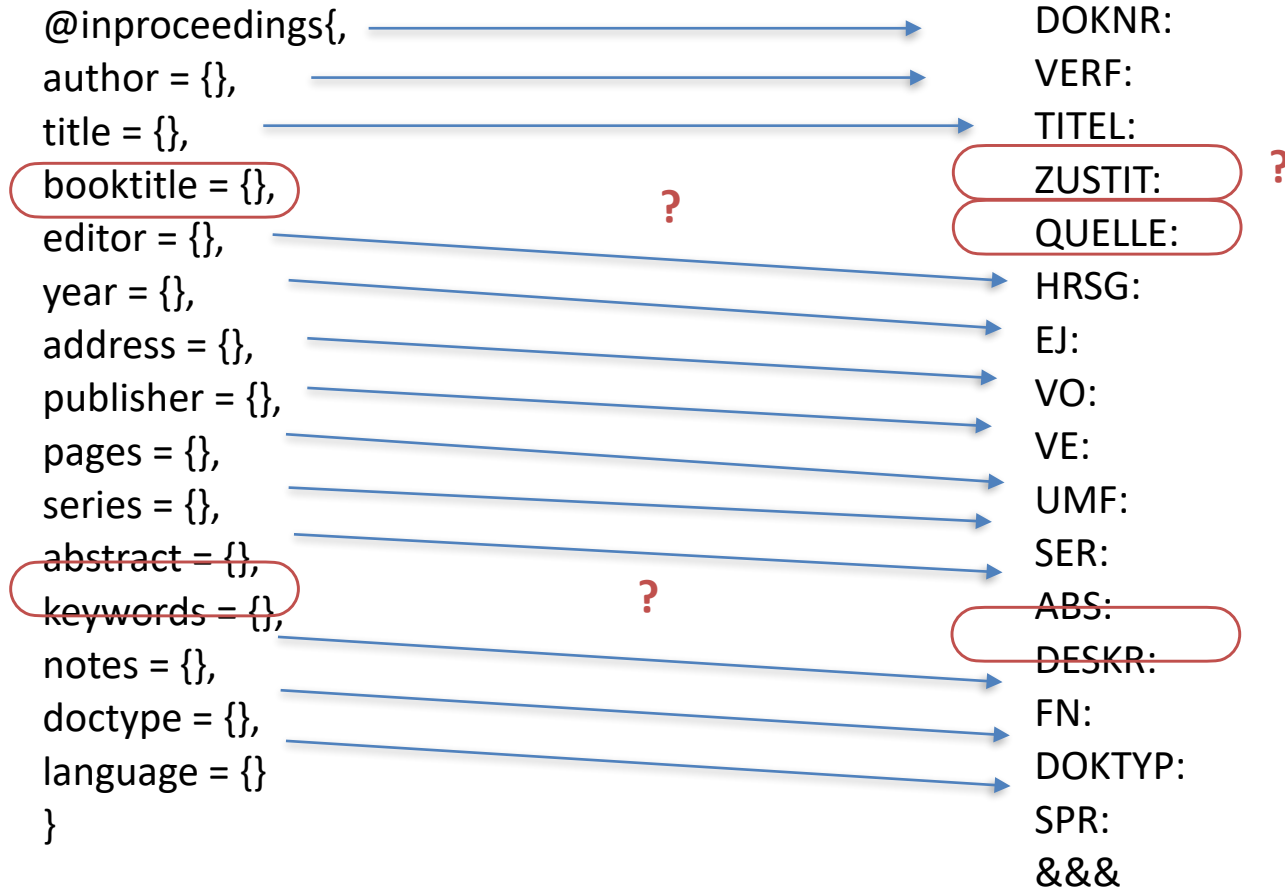

Formale Übereinstimmung und inhaltliche Entsprechung müssen getrennt geprüft werden!

Einfaches Suchen und Ersetzen

Replace

Find Replace Find in Files Mark

Find what : @inproceedings{

Replace with : DOKNR:

Find Next

Replace

In selection

Replace All

Replace All in All Opened Documents

Close

Match whole word only

Match case

Wrap around

Search Mode

Normal

Extended (\n, \r, \t, \0, \x...)

Regular expression . matches newline

Direction

Up

Down

Transparency

On losing focus

Always

\\Mac\Home\Downloads\fremddatenimport.txt - Notepad++

File Edit Search View Encoding Language Settings Macro Run F



fremddatenimport.txt

1 @inproceedings{100108, CR1E

2 author = {Braun, \\Mac\Home\Downloads\fremdda

3 title = {Von Tagg File Edit Search View Encoding Lan

4 booktitle = {Goc

5 editor = {Gaiser

6 year = {2008},

7 address = {Münst

8 publisher = {Wax

9 pages = {S.163-1

10 series = {Medier

11 abstract = {Die

Ordnungsprinzip

zugänglicher ist

Tagging-Ansätze

ausbilden können

Präzision errei

Pflegeprozesse)

Welten vor, die

Ontologiereifung

Bookmarking und

können, die eine

integriert) erm

12 keywords = {Soci

13 notes = {Beitrag

21.-22.02.2008 a

14 doctype = {inpro

15 language = {d}C

16 }CR1E

17

Normal text file

1 DOKNR:100108, CR1E

2 author = {Braun, S. a

3 title = {Von Tags zu

4 booktitle = {Good tag

5 editor = {Gaiser, B.

6 year = {2008}, CR1E

7 address = {Münster}, C

8 publisher = {Waxmann}, CR1E

9 pages = {S.163-173}, CR1E

10 series = {Medien in der Wissenschaft; Bd.47}, CR1E

11 abstract = {Die Popularität von Tagging-Ansätzen hat gezeigt, dass dieses

Ordnungsprinzip für Nutzer insbesondere auf kollaborativen Plattformen deutlich

zugänglicher ist als strukturierte und kontrollierte Vokabulare. Allerdings stoßen

Tagging-Ansätze oft an ihre Grenzen, wo sie keine ausreichende semantische Präzision

ausbilden können. Umgekehrt können ontologiebasierte Ansätze zwar die semantische

Präzision erreichen, werden jedoch (besonders aufgrund der schwerfälligen

Pflegeprozesse) von den Nutzern kaum akzeptiert. Wir schlagen eine Verbindung beider

Welten vor, die auf einer neuen Sichtweise auf die Entstehung von Ontologien fußt: die

Ontologiereifung. Anhand zweier Werkzeuge aus dem Bereich des Social Semantic

Bookmarking und der semantischen Bildsuche zeigen wir, wie Anwendungen aussehen

können, die eine solche Ontologiereifung (in die jeweiligen Nutzungsprozesse

integriert) ermöglichen und fördern.}, CR1E

12 keywords = {Social tagging; Wissensrepräsentation}, CR1E

13 notes = {Beitrag der Tagung "Social Tagging in der Wissensorganisation" am

21.-22.02.2008 am Institut für Wissensmedien (IWM) in Tübingen.}, CR1E

14 doctype = {inpro}, CR1E

15 language = {d}CR1E

16 }CR1E

17

Normal text file

length : 1570 lin Ln : 1 Col : 7 Sel : 0 | Dos\Wind UTF-8

Reguläre Ausdrücke

Replace

Find what: `author = {(.*) and (.*) and (.*)`
Replace with: `VERF:\1 | \2 | \3`

In selection

Match whole word only
 Match case
 Wrap around

Search Mode
 Normal
 Extended (\n, \r, \t, \0, \x...)
 Regular expression . matches newline

Direction
 Up
 Down

Transparency
 On losing focus
 Always

```
1 DOKNR:100100, CRITF  
2 author = {Braun, S. and Schmidt, A. and Walter, A. ,  
3 title = {Von Tags zu semantischen Beziehungen : koll  
4 booktitle = {Good tags - bad tags: Social Tagging in  
5 editor = {Gaiser, B. u.a.}, CRITF
```

```
1 DOKNR:100100, CRITF  
2 VERF: Braun, S. | Schmidt, A. | Walter, A. }, CRITF  
3 title = {Von Tags zu semantischen Beziehungen : koll  
4 booktitle = {Good tags - bad tags: Social Tagging in der Wissensorganisation}, CRITF  
5 editor = {Gaiser, B. u.a.}, CRITF  
6 year = {2008}, CRITF  
7 address = {Münster}, CRITF  
8 publisher = {Waxmann}, CRITF  
9 pages = {S.163-173}, CRITF  
10 series = {Medien in der Wissenschaft; Bd.47}, CRITF  
11 abstract = {Die Popularität von Tagging-Ansätzen hat gezeigt, dass dieses  
Ordnungsprinzip für Nutzer insbesondere auf kollaborativen Plattformen deutlich  
zugänglicher ist als strukturierte und kontrollierte Vokabulare. Allerdings stoßen  
Tagging-Ansätze oft an ihre Grenzen, wo sie keine ausreichende semantische Präzision  
ausbilden können. Umgekehrt können ontologiebasierte Ansätze zwar die semantische  
Präzision erreichen, werden jedoch (besonders aufgrund der schwerfälligen  
Pflegeprozesse) von den Nutzern kaum akzeptiert. Wir schlagen eine Verbindung beider  
Welten vor, die auf einer neuen Sichtweise auf die Entstehung von Ontologien fußt: die  
Ontologiereifung. Anhand zweier Werkzeuge aus dem Bereich des Social Semantic  
Bookmarking und der semantischen Bildsuche zeigen wir, wie Anwendungen aussehen  
können, die eine solche Ontologiereifung (in die jeweiligen Nutzungsprozesse  
integriert) ermöglichen und fördern.}, CRITF  
12 keywords = {Social tagging; Wissensrepräsentation}, CRITF  
13 notes = {Beitrag der Tagung "Social Tagging in der Wissensorganisation" am  
21.-22.02.2008 am Institut für Wissensmedien (IWM) in Tübingen.}, CRITF  
14 doctype = {inpro}, CRITF  
15 language = {d} CRITF  
16 } CRITF  
17
```

Replace: 1 occurrence was replaced. The next occurrence not found

- . – beliebiges Zeichen
- * – beliebig oft
- () – Gruppierung
- \Nr – Abruf der Gruppe

Vgl. Kapitel 3.8.4

^\\Mac\\Home\\Downloads\\fremddatenimport.txt - Notepad++

File Edit Search View Encoding Language Settings Macro Run Plugins Window ?

fremddatenimport.txt

```

1 DOKNR:100108,CRIF
2 VERF: Braun, S. | Schmidt, A. | Walter, A.),CRIF
3 title = {Von Tags zu semantischen Beziehungen : kollaborative Ontologiereifung},CRIF
4 booktitle = {Good tags - bad tags: Social Tagging in der Wissensorganisation},CRIF
5 editor = {Gaiser, B. u.a.},CRIF
6 year = {2008},CRIF
7 address = {Münster},CRIF
8 publisher = {Waxmann},CRIF
9 pages = {S.163-173},CRIF
10 series = {Medien in der Wissenschaft; Bd.47},CRIF
11 abstract = {Die Popularität von Tagging-Ansätzen h
Ordnungsprinzip für Nutzer insbesondere auf kollab
zugänglicher ist als strukturierte und kontrollier
Tagging-Ansätze oft an ihre Grenzen, wo sie keine
ausbilden können. Umgekehrt können ontologiebasier
Präzision erreichen, werden jedoch (besonders aufg
Pflegeprozesse) von den Nutzern kaum akzeptiert. W
Welten vor, die auf einer neuen Sichtweise auf die
Ontologiereifung. Anhand zweier Werkzeuge aus dem
Bookmarking und der semantischen Bildsuche zeigen
können, die eine solche Ontologiereifung (in die j
integriert) ermöglichen und fördern.},CRIF
12 keywords = {Social tagging; Wissensrepräsentation}
13 notes = {Beitrag der Tagung "Social Tagging in der
21.-22.02.2008 am Institut für Wissensmedien (IWM)
14 doctype = {inpro},CRIF
15 language = {d}CRIF
16 }CRIF
17

```

Replace

Find Replace Find in Files Mark

Find what: title = {(.*):(.*)}

Replace with: TIT:\1\r\nZUSTIT:\2

In selection

Match whole word only

Match case

Wrap around

Search Mode

Normal

Extended (\n, \r, \t, \0, \x...)

Regular expression . matches newline

Direction

Up

Down

Transparency

On losing focus

Always

Find Next

Replace

Replace All

Replace All in All Opened Documents

Close

Normal text file length: 150

\r\n
sucht und ersetzt
Zeilenumbrüche (CR LF)

^\\Mac\\Home\\Downloads\\fremddatenimport.txt - Notepad++

File Edit Search View Encoding Language Settings Macro Run Plugins Window ?

fremddatenimport.txt

```

1 DOKNR:100108,CRIF
2 VERF: Braun, S. | Schmidt, A. | Walter, A.),CRIF
3 TIT: Von Tags zu semantischen BeziehungenCRIF
4 ZUSTIT: kollaborative Ontologiereifung},CRIF
5 booktitle = {Good tags - bad tags: Social Tagging in der Wissensorganisation},CRIF

```

USW.
USW.
USW.

Beispiele aus *fremddaten.bib*: Buch in Schriftenreihe

@book{100240,

author = {Henzler, R.G.},

title = {Information und Dokumentation : Sammeln, Speichern und Wiedergewinnen von Fachinformation in Datenbanken},

year = {1992},

address = {Berlin},

publisher = {Springer},

pages = {X, 322 S.},

isbn = {3-540-55703-2},

series = {Springer-Lehrbuch},

abstract = {Die von Dokumentaren geleistete Vermittlung von Informationen zwischen externen Systemen und internem Bedarf, aber auch umgekehrt, zwischen intern verfügbarem Wissen und von außen herangetragenem Wissen, wird durch die zunehmende Verflechtung vieler Firmen und Institutionen miteinander immer wichtiger. Dieses Lehrbuch behandelt traditionelle und moderne Formen der Informationsaufbereitung, Datenbanken und Wissensspeicher, die alle Aspekte der Dokumentationspraxis umfassen. Es ist ein Leitfaden für Studenten aller mit Dokumentation befassten Fachrichtungen, z.B. Bibliothekare, Archivare, Buchhändler, sowie aller Fachrichtungen, in denen Datenbankrecherchen durchgeführt werden. Die aktuelle Darstellung der für die Recherchen und Informationsvermittlung wichtigen Dokumentationsszene und -technik ist auch für Praktiker interessant.},

doctype = {b},

language = {d},

rvk = {ST 271 Informatik/Monographien/Software und -entwicklung/Datenbanken, Datenbanksysteme, Data base management, Informationssysteme/Einzelne Datenbanksprachen und Datenbanksysteme},

bk = {06.74 ; Informationssysteme},

rswk = {Information und Dokumentation},

ghbs = {WTY (DU)},

asb = {Ah},

sfb = {BID 830}

Zeichensatz der Quelle beachten!

Beispiele aus *fremddaten.bib*: Zeitschriftenaufsatz

@article{100243,

author = {Knautz, K. and Dröge, E. and Finkelmeyer, S.},

title = {Indexieren von Emotionen bei Videos},

journal = {Information - Wissenschaft und Praxis},

volume = {61},

number = {H.4},

pages = {S.221-236},

year = {2010},

abstract = {Gegenstand der empirischen Forschungsarbeit sind dargestellte wie empfundene Gefühle bei Videos. Sind Nutzer in der Lage, solche Gefühle derart konsistent zu erschließen, dass man deren Angaben für ein emotionales Videoretrieval gebrauchen kann? Wir arbeiten mit einem kontrollierten Vokabular für neun Emotionen (Liebe, Freude, Spaß, Überraschung, Sehnsucht, Trauer, Ärger, Ekel und Angst), einem Schieberegler zur Einstellung der jeweiligen Intensität des Gefühls und mit dem Ansatz der broad Folksonomy, lassen also unterschiedliche Nutzer die Videos taggen. Versuchspersonen bekamen insgesamt 20 Videos (bearbeitete Filme aus YouTube) vorgelegt, deren Emotionen sie indexieren sollten. Wir erhielten Angaben von 776 Probanden und entsprechend 279.360 SchiebereglerEinstellungen. Die Konsistenz der Nutzervoten ist sehr hoch; die Tags führen zu stabilen Verteilungen der Emotionen für die einzelnen Videos. Die endgültige Form der Verteilungen wird schon bei relativ wenigen Nutzern (unter 100) erreicht. Es ist möglich, im Sinne der Power Tags die jeweils für ein Dokument zentralen Gefühle (soweit überhaupt vorhanden) zu separieren und für das emotionale Information Retrieval (EmIR) aufzubereiten.},

keywords = {Benutzerstudien; Inhaltsanalyse},

doctype = {a},

form = {Videos},

language = {d}

}

journal = Quelle

Beispiele aus *fremddaten.bib*: Beitrag in Sammelwerk/Tagungsband in einer Schriftenreihe

```
@inproceedings{100030,  
author = {Pfeffer, M.},  
title = {Automatische Vergabe von RVK-Notationen mittels fallbasiertem Schließen},  
booktitle = {Wissen bewegen - Bibliotheken in der Informationsgesellschaft / 97. Deutscher Bibliothekartag in  
Mannheim, 2008},  
editor = {Hohoff, H. and Knudsen, P. and Siebert, S. (Bearb.)},  
year = {2009},  
address = {Frankfurt, M.},  
publisher = {Klostermann},  
pages = {S.245-253},  
series = {Zeitschrift für Bibliothekswesen und Bibliographie : Sonderband ; 96},  
abstract = {Klassifikation von bibliografischen Einheiten ist für einen systematischen Zugang zu den Beständen einer  
Bibliothek und deren Aufstellung unumgänglich. Bislang wurde diese Aufgabe von Fachexperten manuell erledigt, sei es  
individuell nach einer selbst entwickelten Systematik oder kooperativ nach einer gemeinsamen Systematik. In dieser  
Arbeit wird ein Verfahren zur Automatisierung des Klassifikationsvorgangs vorgestellt. Dabei kommt das Verfahren des  
fallbasierten Schließens zum Einsatz, das im Kontext der Forschung zur künstlichen Intelligenz entwickelt wurde. Das  
Verfahren liefert für jedes Werk, für das bibliografische Daten vorliegen, eine oder mehrere mögliche Klassifikationen.  
In Experimenten werden die Ergebnisse der automatischen Klassifikation mit der durch Fachexperten verglichen. Diese  
Experimente belegen die hohe Qualität der automatischen Klassifikation und dass das Verfahren geeignet ist,  
Fachexperten bei der Klassifikationsarbeit signifikant zu entlasten. Auch die nahezu vollständige Resystematisierung  
eines Bibliothekskataloges ist - mit gewissen Abstrichen - möglich.},  
keywords = {Automatisches Klassifizieren; Case Based Reasoning},  
notes = {Vgl. auch die Präsentationen unter: http://www.bibliothek.uni-regensburg.de/Systematik/pdf/  
Anw2008\_PPT1.pdf. http://blog.bib.uni-mannheim.de/Classification/wp-content/uploads/2007/10/hu-berlin-2007-2.pdf},  
doctype = {inpro},  
language = {d},  
object = {RVK}
```

booktitle = Quelle

Weitere Beispiele: *Musikliteratur*

Buch in Schriftenreihe

<http://www.musikbibliographie.de/DB=1.86/PPNSET?PPN=004906152>

Anhand der formatierten Anzeige des Datensatzes auf der entsprechenden Webseite lässt sich prüfen, ob die gewählten Interpretationen zutreffen.

%0 Book
%A Baker, Geoffrey
%B Refiguring American music
%C Durham
%D 2011
%G eng
%I Duke Univ. Press
%K Kuba / Hip-Hop / Rap
%M 004906152
%P XII, 410 S.
%T Buena Vista in the club. Rap, reggaetón, and revolution in Havana
%U <http://www.gbv.de/dms/bowker/toc/9780822349594.pdf>
%U <http://gso.gbv.de/DB=1.86/PPNSET?PPN=004906152>
%W Gemeinsamer Bibliotheksverbund (GBV) / Verbundzentrale des GBV (VZG)
%Z Enth. Literaturverz. S. [383]-399 und Register
%1 SIM-PK Berlin <B 763>
%@ 978-0-8223-4940-2
%~ Bibliographie des Musikschritfttums online

Endnote-Format

http://www.cardiff.ac.uk/insrv/educationandtraining/guides/endnote/endnote_codes.html



BMS-ID: 004906152 

Titel: Buena Vista in the club : rap, reggaetón, and revolution in Havana / **Geoffrey Baker**

Verfasser: **Baker, Geoffrey** *1970-* 

Erschienen: Durham : Duke Univ. Press, 2011

Umfang: XII, 410 S. : Ill., Portr.

Schriftenreihe: Refiguring American music

ISBN: 978-0-8223-4940-2 Verfügbarkeitsnachweis im GVK - ISBN 978-0-8223-4959-4

Anmerkung: Enth. Literaturverz. S. [383]-399 und Register

Rezensionen: Harper, Colter, in: Popular music, Bd. 31.2012, S. 321-323
Walmsley, Derek, in: The wire.2011, S. 76
Eßer, Torsten, in: Lied und populäre Kultur, Bd. 57.2012, S. 444-447

Mehr zum Titel: Inhaltsverzeichnis

Schlagwörter: *Kuba  / Hip-Hop  / Rap 

Sachgruppen: C 6e Formen und Gattungen: Unterhaltungsmusik/Populärmusik: Sonstiges



```
%0 Journal Article
%A Pfarr, Christian
%C Handorf
%D 2000
%G ger
%I Lugert
%J Musik und Unterricht
%K Schlager / Italien / Musikerziehung
%M 001469061
%N 59
%P 8-14
%T Komm ein bisschen mit nach Italien. Urlaubsträume im deutschen
Nachkriegsschlager
%U http://gso.gbv.de/DB=1.86/PPNSET?PPN=001469061
%V 2000
%W Gemeinsamer Bibliotheksverbund (GBV) / Verbundzentrale des GBV (VZG)
%1 SIM-PK Berlin <B 763>
%@ 1439-1384
%~ Bibliographie des Musikschritfttums online
```

<http://www.musikbibliographie.de/DB=1.86/PPNSET?PPN=001469061>





BMS-ID: 001469061 

Aufsatztitel: Komm ein bisschen mit nach Italien : Urlaubsträume im deutschen Nachkriegsschlager

Verfasser: Pfarr, Christian 

In: Musik und Unterricht : das Musikmagazin fürs Gymnasium. - Handorf : Lugert, ISSN 1439-1384, ISSN 0937-9568, ISSN 1868-0194, ZDB-ID 10186499, 2000, 59, S. 8-14
1439-1384 Verfügbarkeitsnachweis im GVK

Schlagwörter: *Schlager  / Italien  / Musikerziehung 

Sachgruppen: C 6e Formen und Gattungen: Unterhaltungsmusik/Populärmusik: Sonstiges
C 6d Formen und Gattungen: Unterhaltungsmusik/Populärmusik: Pop, Rock

<http://www.musikbibliographie.de/DB=1.86/PPNSET?PPN=001165585>

```
%0 Book Section
%A Binas, Susanne
%B Vom hörbaren Frieden
%C Frankfurt am Main
%D 2005
%G ger
%I Suhrkamp
%K Weltmusik
%M 001165585
%P 553-574
%T Klänge, die verzaubern. Sehnsucht nach Unversehrtheit und Verständigung
in der Weltmusik
%U http://gso.gbv.de/DB=1.86/PPNSET?PPN=001165585
%V 2005
%W Gemeinsamer Bibliotheksverbund (GBV) / Verbundzentrale des GBV (VZG)
%X Mit dem aufkommenden Interesse an musikethnologischer Forschung wurde
etwas geschaffen, was wir heute Weltmusik nennen: eine Musik, die sich nicht
in den gültigen Kanon abendländischer Kunstmusik zu fügen scheint.
Gleichwohl hat sich d
Schichten zählen, ihr
(Schöner, Oliver)
%1 SIM-PK Berlin <B 7
%@ 3-518-12401-3
%~ Bibliographie des
```



BMS-ID: 001165585 

Aufsatztitel: Klänge, die verzaubern : Sehnsucht nach Unversehrtheit und Verständigung in der Weltmusik / Susanne Binas

Verfasser: Binas-Preisendörfer, **Susanne** *1964-* 

In: Vom hörbaren Frieden. - Frankfurt am Main : Suhrkamp, ISBN 3-518-12401-3 , 2005, S. 553-574
3-518-12401-3 Verfügbarkeitsnachweis im GVK

Zusammenfassung: Mit dem aufkommenden Interesse an musikethnologischer Forschung wurde etwas geschaffen, was wir heute Weltmusik nennen: eine Musik, die sich nicht in den gültigen Kanon abendländischer Kunstmusik zu fügen scheint. Gleichwohl hat sich diese Musik, deren Verehrer häufig zu den gebildeten Schichten zählen, ihren Platz im kulturellen Erbe der Gegenwart erobert. (Schöner, Oliver)

Schlagwörter: *Weltmusik 

Sachgruppen: C 6e Formen und Gattungen: Unterhaltungsmusik/Populärmusik: Sonstiges
B 8 Geschichte: Zwanzigstes Jahrhundert bis Gegenwart

TY - BOOK
AU - Lau, Andreas
A2 - Lau, Andreas
A2 - Schliermann, Rainer

Weitere Beispiele: Sportliteratur

Buch in Schriftenreihe

<https://www.bisp-surf.de/discovery/Record/PU201301000834>

DB - BISP
DP - BISP
KW - Basketballspiel
KW - Behindertensport
KW - Coaching
KW - Leistungsdiagnostik
KW - Leistungsmotivation
KW - Leistungssteigerung
KW - Motivation

RIS-Format

KW [https://de.wikipedia.org/wiki/RIS_\(Dateiformat\)](https://de.wikipedia.org/wiki/RIS_(Dateiformat))

KW - Selbstvertrauen
KW - Sportpsychologie
KW - Stressbewältigung
KW - Taktiktraining
KW - Training, mentales
LA - deu
PB - Feldhaus, Ed. Czwalina

CY - Hamburg
TI - Mentaltraining im Basketball und Rollstuhlbasketball
PY - 2012

N2 - Optimale Leistungen im Basketball und Rollstuhlleistungsvoraussetzungen. Diese lassen sich durch etablierte Trainingsprogramme und Techniken aufbauen - und zwar oftmals durch die (Rollstuhl-)Basketballtrainer im Rahmen des gewöhnlichen körperlichen Trainings. Das Handbuch greift deshalb leistungsrelevante mentale Faktoren auf und verdeutlicht anschaulich und Schritt für Schritt, wie sie sich durch den Trainer im Sportalltag verbessern lassen. Die dargestellten Trainingsempfehlungen resultieren dabei aus den langjährigen wissenschaftlichen und sportpraktischen Erfahrungen der Autoren in den faszinierenden Mannschaftssportarten Basketball und Rollstuhlbasketball. Mit Hilfe des Handbuchs sollte es - bei systematischem und regelmäßigem Training - gelingen, die Spieler auf entscheidende Spiele oder Saisonphasen besser mental vorzubereiten und deren Leistungspotenzial zuverlässiger abzurufen. VerL.-Info

Mentaltraining im Basketball und Rollstuhlbasketball : ein Handbuch für Trainer und Spieler

Titel:	Mentaltraining im Basketball und Rollstuhlbasketball : ein Handbuch für Trainer und Spieler
Autor:	Lau, Andreas ; Schliermann, Rainer
Format:	Monografie
Sprache:	Deutsch
Veröffentlicht:	Hamburg: Feldhaus, Ed. Czwalina (Verlag), (2012)
ISBN:	9783880205895
Schriftenreihe:	Mentaltraining im Sport , Band 4
Schlagnworte:	Basketballspiel ; Behindertensport ; Coaching ; Leistungsdiagnostik ; Leistungsmotivation ; Leistungssteigerung ; Motivation ; Rollstuhlbasketball ; Selbstvertrauen ; Sportpsychologie ; Stressbewältigung ; Taktiktraining ; Training, mentales ;
Erfassungsnummer:	PU201301000834
Quelle:	BISP



Zusammenfassung Verfügbarkeit integriert in Referenzen Internformat

Abstract

Optimale Leistungen im Basketball und Rollstuhlbasketball erfordern gut entwickelte mentale Kompetenzen bzw. Leistungsvoraussetzungen. Diese lassen sich durch etablierte Trainingsprogramme und Techniken aufbauen - und zwar oftmals durch die (Rollstuhl-)Basketballtrainer im Rahmen des gewöhnlichen körperlichen Trainings. Das Handbuch greift deshalb leistungsrelevante mentale Faktoren auf und verdeutlicht anschaulich und Schritt für Schritt, wie sie sich durch den Trainer im Sportalltag verbessern lassen. Die dargestellten Trainingsempfehlungen resultieren dabei aus den langjährigen wissenschaftlichen und sportpraktischen Erfahrungen der Autoren in den faszinierenden Mannschaftssportarten Basketball und Rollstuhlbasketball. Mit Hilfe des Handbuchs sollte es - bei systematischem und regelmäßigem Training - gelingen, die Spieler auf entscheidende Spiele oder Saisonphasen besser mental vorzubereiten und deren Leistungspotenzial zuverlässiger abzurufen. VerL.-Info

TY - JOUR
 AU - Schrader, Annelie
 A2 - Schrader, Annelie
 DB - BISP
 DP - BISP
 KW - Konditionstraining
 KW - Koordinationstraining
 KW - Leichtathletik
 KW - Training, sportliches
 KW - Trainingsgestaltung
 KW - Übung, spezielle
 KW - Übungsform
 LA - deu
 CY - Münster
 TI - ABC-Übungen als koordinative Herausforderung
 PY - 2012
 N2 - ABC-Übungen gehören zum kleinen Einmaleins eines Leichtathleten. Sie dienen nicht nur dem Aufwärmen in Training und Wettkampf, sondern in Abhängigkeit von Übungsauswahl, Wiederholungszahl und Belastungsintensität können mit diesen Übungen die allgemeine Belastungsverträglichkeit, die koordinativen Fähigkeiten sowie einzelne technische Bewegungselemente verbessert bzw. geschult werden. Besonders in den Vorbereitungsphasen, in denen der Anteil des allgemeinen Trainings sehr hoch ist, haben ABC-Übungen einen großen Stellenwert. Um dieses Ziel zu erreichen, bieten sich verschiedene Variationsmöglichkeiten an. Der von Verf. vorgestellte Übungskatalog zeigt eine Auswahl an Variationen, die sich durch das Trainieren auf unterschiedliche Untergründen und die Ausführung der ABC-Übungen mit Zusatzaufgaben oder einem Zusatzgerät (Sprungseil) ergeben. Schiffer (unter Verwendung wörtlicher Textpassagen)
 SP - S. 26-31
 SN - 0939-8392
 JO - Leichtathletiktraining : die Lehre der Leichtathletik
 IS - 9/10
 VLW - 23
 ID - PU201210006465

<https://www.bisp-surf.de/discovery/Record/PU201210006465>

ABC-Übungen als koordinative Herausforderung

Titel:	ABC-Übungen als koordinative Herausforderung
Autor:	Schrader, Annelie
Zeitschriftentitel:	Leichtathletiktraining : die Lehre der Leichtathletik
Format:	Zeitschriftenartikel
Sprache:	Deutsch
Veröffentlicht:	23 (2012), Heftnr. 9/10, S. 26-31
Schlagnworte:	Konditionstraining; Koordinationstraining; Leichtathletik; Training, sportliches; Trainingsgestaltung; Übung, spezielle; Übungsform;
Erfassungsnummer:	PU201210006465
Quelle:	BISP

Zusammenfassung

Verfügbarkeit

integriert in

Referenzen

Internformat

Abstract

ABC-Übungen gehören zum kleinen Einmaleins eines Leichtathleten. Sie dienen nicht nur dem Aufwärmen in Training und Wettkampf, sondern in Abhängigkeit von Übungsauswahl, Wiederholungszahl und Belastungsintensität können mit diesen Übungen die allgemeine Belastungsverträglichkeit, die koordinativen Fähigkeiten sowie einzelne technische Bewegungselemente verbessert bzw. geschult werden. Besonders in den Vorbereitungsphasen, in denen der Anteil des allgemeinen Trainings sehr hoch ist, haben ABC-Übungen einen großen Stellenwert. Um dieses Ziel zu erreichen, bieten sich verschiedene Variationsmöglichkeiten an. Der von Verf. vorgestellte Übungskatalog zeigt eine Auswahl an Variationen, die sich durch das Trainieren auf unterschiedliche Untergründen und die Ausführung der ABC-Übungen mit Zusatzaufgaben oder einem Zusatzgerät (Sprungseil) ergeben. Schiffer (unter Verwendung wörtlicher Textpassagen)

<https://www.bisp-surf.de/discovery/Record/PU201311007533>

TY - COLL
 AU - Zwick, Martina
 A2 - Zwick, Martina
 DB - BISP
 DP - BISP
 KW - Aggression
 KW - Energie
 KW - Entspannung
 KW - Motivation
 KW - Motivationspsychologie
 KW - Psyche
 KW - Sportpsychologie
 KW - Training, psychoregulatives
 KW - Wettkampf
 KW - Wettkampfsituation
 LA - deu
 PB - Spitta-Verl.
 CY - Balingen
 TI - Auf "180" : der Umgang mit der E
 PY - 2013
 N2 - Zunächst werden in diesem Beit
 wird dargestellt, durch welche Techni
 Sportler Aggression als positive Energ
 SN - 9783943996166
 SP - S. 97-104
 BT - Selbstmotivierung für Sportler : I
 ID - PU201311007533
 ER -

Auf "180" : der Umgang mit der Energiequelle Aggression

Titel:	Auf "180" : der Umgang mit der Energiequelle Aggression
Autor:	Zwick, Martina
Erschienen in:	Selbstmotivierung für Sportler : Motivationstechniken zur Leistungssteigerung im Sport
Format:	Sammelwerksbeitrag
Sprache:	Deutsch
Veröffentlicht:	Balingen: Spitta-Verl. (Verlag), (2013), S. 97-104
ISBN:	9783943996166
Schlagnote:	Aggression; Energie; Entspannung; Motivation; Motivationspsychologie; Psyche; Sportpsychologie; Training, psychoregulatives; Wettkampf; Wettkampfsituation;
Erfassungsnummer:	PU201311007533
Quelle:	BISP

Zusammenfassung

Verfügbarkeit

integriert in

Referenzen

Internformat

 Abstract

Zunächst werden in diesem Beitrag biologische Grundlagen sowie mögliche Auslöser von Aggressionen skizziert. Anschließend wird dargestellt, durch welche Techniken Aggressionen vor dem Wettkampf reguliert bzw. kontrolliert werden können und wie Sportler Aggression als positive Energiequelle nutzen können. -phm-

TY - JOUR
SN - 00028231
AU - Harter, Stephen P.

<http://www.libraryresearch.com>

Zeitschriftenaufsatz

T1 - A Probabilistic Approach to Automatic Keyword Indexing
JF - Journal of the American Society for Information Science

SP - 280
EP - 289
IS - 5

RIS-Format

VL - 26
PY - 1975

[https://de.wikipedia.org/wiki/RIS_\(Dateiformat\)](https://de.wikipedia.org/wiki/RIS_(Dateiformat))

U3 - sep,
KW - Distribution (Probability theory)

KW - Documentation

KW - Indexes

KW - Indexing

KW - Mathematics

KW - Statistics

AB - In Part I of this study, a mixture of two Poisson distributions was examined as a model of specialty word distribution. Formulas expressing the three parameters of the model in terms of empirical frequency statistics were derived, and a statistical measure intended to identify specialty words, consistent with the model, was proposed. In the present paper, Part II of the study, a probabilistic model of keyword indexing is outlined, and some of the consequences of the model are examined. An algorithm defining a measure of indexability is developed-a measure intended to reflect the relative significance of words in documents. The measure is evaluated and is found to consistently produce indexes superior to those produced by another measure which had previously been identified in the literature as producing the best results. [ABSTRACT FROM AUTHOR]

Copyright of Journal of the American Society for Information Science is the property of John Wiley & Sons, Inc. and its content may not be copied or emailed to multiple sites or posted to a listserv without the copyright holder's express written permission. However, users may print, download, or email articles for individual use. This abstract may be abridged. No warranty is given about the accuracy of the copy. Users should refer to the original published version of the material for the full abstract. (Copyright applies to all Abstracts.)

TS - BibTeX

U6 - <http://search.ebs>

M4 - Citavi

A Probabilistic Approach to Automatic Keyword **Indexing**.

Authors: [Harter, Stephen P.](#)¹

Source: [Journal of the American Society for Information Science](#). Sep/Oct1975, Vol. 26 Issue 5, p280-289. 10p.

Document Type: Article

Subject Terms: [*Indexes](#)
[*Documentation](#)
[*Indexing](#)
[Distribution \(Probability theory\)](#)
[Mathematics](#)
[Statistics](#)

Abstract: In Part I of this study,* a mixture of two Poisson distributions was examined as a model of specialty word distribution. Formulas expressing the three parameters of the model in terms of empirical frequency statistics were derived, and a statistical measure intended to identify specialty words, consistent with the model, was proposed. In the present paper, Part II of the study, a probabilistic model of keyword **indexing** is outlined, and some of the consequences of the model are examined. An algorithm defining a measure of indexability is developed-a measure intended to reflect the relative significance of words in documents. The measure is evaluated and is found to consistently produce indexes superior to those produced by another measure which had previously been identified in the literature as producing the best results. [ABSTRACT FROM AUTHOR]

Copyright of Journal of the American Society for Information Science is the property of John Wiley & Sons, Inc. and its content may not be copied or emailed to multiple sites or posted to a listserv without the copyright holder's express written permission. However, users may print, download, or email articles for individual use. This abstract may be abridged. No warranty is given about the accuracy of the copy. Users should refer to the original published version of the material for the full abstract. (Copyright applies to all Abstracts.)

Author Affiliations: ¹Library Science/Audiovisual Program (FAO 186), University of South Florida, Tampa, FL 33620

ISSN: 0002-8231

Accession Number: 16757049

MIDOS 6 - Datenbankmanager (Hochschulversion) - Fachhochschule Köln

Datenbank Bearbeiten Suche Ausgabe Ansicht Funktionen Hilfe

literatur.dbm 1 / 100 / 100

Lfd. Nr.	Dokumentenumm	Verfasser	Herausgeber	Titel	Zusatz HS
1	100004	Mittelbach, J. ; F		Maschinelle Inde	
2	100006	Lohmann, H.		KASCADE: Doku Projektberi	
3	100008	Lepsky, K.		Automatische Inc	
4	100009	Kaluscha, R. ; G		Maschinelle inha	
5	100010	Vorhauer, J. ; Le		Lingo - ein open	
6	100011	Gödert, W. ; Lie		Automatische Inc Ergebnisse	
7	100012	Nohr, H.		Theorie des Infor Automatisch	

Import in Midos

zu importierende
Fremddaten im
Midos-Speicherformat
(identisches
Kategorieschema!)

MIDOS 6 - Datenbankmanager (Hochschulversion) - Fachhochschule Köln

Datenbank Bearbeiten Suche Ausgabe Ansicht Funktionen Hilfe

fremddaten-test.dbm 1 / 223 / 223

Lfd. Nr.	DOKNR	VERF	TIT	QUE	EJ
1	14967	{ DOKNR:14967	{ VERF:Gödert, W.	{ TIT:Informationswissenschaftliche Besinnungen : eine Nestbeschmutzung mit Vorschlägen zur Neuausrichtung	{ QUE: http://eprints.rclis.org/29218/
2	32842	{ DOKNR:32842	{ VERF:Scharl, A.; Hubmann-Haidvogel, A.H; Jones, A.; Fischl, D.; Kamolov, R.; Weichselbraun, A.; Rafelsberger, W.	{ TIT:Analyzing the public discourse on works of fiction : detection and visualization of emotion in online coverage about HBO's Game of Thrones	{ QUE:Information processing and management. 52(2016) no.1, S.129-138
3	34116	{ DOKNR:34116	{ VERF:Ou, C.X.J; Davison, R.M	{ TIT:Shaping guanxi networks at work through instant messaging	{ QUE:Journal of the Association for Information Science and Technology. 67(2016) no.5, S.1153-1168
4	36233	{ DOKNR:36233	{ VERF:Call, A. et al	{ TIT:Processing keyword queries under access limitations	{ QUE:Semantic keyword-based search on structured data sources: First COST Action IC1302 International KEYSTONE Conference, IKC 2015, Coimbra, Portugal, September 8-9, 2015. Revised Selected Papers. Eds.: J. Cardoso et al
5	37646	{ DOKNR:37646	{ VERF:Koch, M.	{ TIT:Ist Physik noch Wissenschaft?	{ QUE:Neues Deutschland vom 16.01.2016, Natur & Wissenschaft, S.27
12	39485	{ DOKNR:39485	{ VERF:Koch, M.	{ TIT:Ist Physik noch Wissenschaft?	{ QUE:Neues Deutschland vom 16.01.2016, Natur & Wissenschaft, S.27
13	39486	{ DOKNR:39486	{ VERF:Koch, M.	{ TIT:Ist Physik noch Wissenschaft?	{ QUE:Neues Deutschland vom 16.01.2016, Natur & Wissenschaft, S.27
14	39487	{ DOKNR:39487	{ VERF:Koch, M.	{ TIT:Ist Physik noch Wissenschaft?	{ QUE:Neues Deutschland vom 16.01.2016, Natur & Wissenschaft, S.27
15	39488	{ DOKNR:39488	{ VERF:Koch, M.	{ TIT:Ist Physik noch Wissenschaft?	{ QUE:Neues Deutschland vom 16.01.2016, Natur & Wissenschaft, S.27
16	39489	{ DOKNR:39489	{ VERF:Koch, M.	{ TIT:Ist Physik noch Wissenschaft?	{ QUE:Neues Deutschland vom 16.01.2016, Natur & Wissenschaft, S.27
17	39490	{ DOKNR:39490	{ VERF:Koch, M.	{ TIT:Ist Physik noch Wissenschaft?	{ QUE:Neues Deutschland vom 16.01.2016, Natur & Wissenschaft, S.27
18	39491	{ DOKNR:39491	{ VERF:Koch, M.	{ TIT:Ist Physik noch Wissenschaft?	{ QUE:Neues Deutschland vom 16.01.2016, Natur & Wissenschaft, S.27

0: Vollanzeige

Kontrolle der Fremddaten
durch öffnen als Midos-
Datenbank über
„Datenbank öffnen“

Suchfrage 2016

- alle Felder
- Volltext
- Groß/Klein ignorieren
- Standard-Suchwortverknüpfung

Datenbank Bearbeiten Suche Ausgabe

- Neu
- Öffnen
- Eigenschaften
- Neue Datei
- Datei öffnen
- Datei kopieren nach
- Datei kopieren von
- Datei ergänzen mit**
- Datei umbenennen
- Datei löschen
- Letzte Änderungen löschen
- Datenbank sichern
- Sicherung aktivieren
- Datenbank neu lesen
- Datenbankfehler beheben
- Änderungen neu speichern
- Hilfsdateien löschen
- Textdatei importieren
- Beenden

„Datei ergänzen mit“

MIDOS-Datenbank ergänzen mit (auch Mehrfachauswahl)

Suchen in: fremddaten

Name	Änderungsdatum	Typ
fremddaten-test.dbm	14.06.16 10:34	DI

Dateiname: fremddaten-test Öffnen

Dateityp: MIDOS-Datei (*.dbm;*.mds;*.nwd;*.wrk) Abbrechen

Schreibgeschützt öffnen

MIDOS 6 - Datenbankmanager (Hochschulversion) - Fachhochschule Köln

Datenbank Bearbeiten Suche Ausgabe Ansicht Funktionen Hilfe

literatur.dbm 1 / 323 / 323

Lfd. Nr.	Dokumentennum	Verfasser	Herausgeber	Titel	Zusatz HS
1	100004	Mittelbach, J. ; F		Maschinelle Inde	
2	100006	Lohmann, H.		KASCADE: Doku Projektber	
3	100008	Lepsky, K.		Automatische Inc	
4	100009	Kaluscha, R. ; G		Maschinelle inha	
5	100010	Vorhauer, J. ; Le		Lingo - ein open	
6	100011	Gödert, W. ; Lie		Automatische Inc Ergebnisse	
7	100012	Nohr, H.		Theorie des Infor Automatisch	
8	100013	Grumann, M.		Sind Verfahren z Retrievaltes	
9	100014	Lepsky, K. ; Gö		Semantische Um	
10	100016	Zimmermann, H.I		Katalogerweiteru Ergebnisse	
11	100017	Lepsky, K.		Automatische Inc	
12	100018	Lepsky, K.		Im Heuhaufen su Automatisch	
13	100019	Schurig, A. ; Mit		Halbautomatisch	
14	100022	Koch, T.		Nutzung von Klas	
15	100023	Wätjen, H.-J.		GERHARD Automatisch	
16	100024	Oberhauser, O.		Automatisches K	
17	100028	Oberhauser, O.		Automatisches K Entwicklun	
18	100033	Oeltjen, W.		Dokumentenstru über das A	

Suchfrage 2016

- alle Felder
- Volltext
- Groß/Klein ignorieren
- Standard-Suchwortverknüpfung

Ergebnis: literatur.dbm mit 323 Datensätzen

2.7

Erstellen einer Retrievalanwendung

Vgl. Skript zur Vorlesung
Informationserschließung und Wissensorganisation, Teil I
Abschnitt 1.6: Datenausgabe und Retrieval

<http://ixtrieve.fh-koeln.de/lehre/s-060-informationserschliessung-wissensorganisation-teil-1.pdf>

2.8

Erstellen einer Bibliografie

Bibliografie zur Informationserschließung

Neuzugänge 2016

- /1/ "Google Books" darf weitermachen wie bisher : Entscheidung des Supreme Court in den USA. Stand: 18.04.2016 19:13 Uhr
In: <https://www.tagesschau.de/wirtschaft/google-books-entscheidung-101.html>.
- /2/ **Abraham, C.; Junglas, I.; Watson, R.T; Boudreau, M.-C:** *Explaining the unexpected and continued use of an information system with the help of evolved evolutionary mechanisms : uncertainty and sensitivity analyses.*
In: Journal of the Association for Information Science and Technology. 67(2016) no.1, S.212-231.
- /3/ **Aldosari, M.; Sanderson, M.; Tam, A.; Uitdenbogerd, A.L:** *Understanding collaborative search for places of interest.*
In: Journal of the Association for Information Science and Technology. 67(2016) no.6, S.1331-1344.
- /4/ **AlQenaie, Z.M; Monarchi, D.E:** *The use of learning techniques to analyze the results of a manual classification system.*
In: Knowledge organization. 43(2016) no.1, S.56-63.
- /5/ **Andrade, J. de; Lopes Ginez de Lara, M.:** *Interoperability and mapping between knowledge organization systems : metathesaurus - Unified Medical Language System of the National Library of Medicine.*
In: Knowledge organization. 43(2016) no.2, S.102-106.
- /6/ **Arbelaitz, O.; Martínez-Otzeta, J.M; Muguerza, J.:** *User modeling in a social network for cognitively disabled people.*
In: Journal of the Association for Information Science and Technology. 67(2016) no.2, S.305-317.
- /7/ **Balakrishnan, U.:** *DFG-Projekt: Coli-conc : das Mapping Tool "Cocoda".*
In: o-bib: Das offene Bibliotheksjournal. 3(2016) Nr.1, S.11-16.
- /8/ **Balakrishnan, V.; Ahmadi, K.; Ravana, S.D:** *Improving retrieval relevance using users' explicit feedback.*
In: Aslib journal of information management. 68(2016) no.1, S.76-98.

Hauptteil der Bibliografie

durchnummerierte Referenzen

durchgängige Sortierung nach
Verfasser bzw. Sachtitel

Zitierformat

Personen

A
 Aalberg, T. 140
 Abraham, C. 2
 Ahmadi, K. 8
 Aibar, E. 141
 Alani, H. 177
 Aldosari, M. 3
 Aliverti, C. 10
 Allan, J. 39
 Almeida, J.M. 134
 AlQenaei, Z.M. 4
 Ananiadou, S. 149
 Andrade, J. de 5
 Aparecida Moura, M. 143
 Araujo, L. 133
 Arbelaitz, O. 6
 Arruarte, A. 36
 Atanassova, I. 13

B
 Balakrishnan, U. 7
 Balakrishnan, V. 8
 Ball, R. 64

Themenfeld

Sachregister

A
 Automatisches Abstracting 101, 133, 216
 Automatisches Indexieren 41, 65, 74, 134, 187, 202
 Automatisches Klassifizieren 4, 29, 74, 81, 149

B
 Begriffstheorie 69
 Benutzerstudien 9

C
 Computer Based Training 217
 Computerlinguistik 139, 164, 171

D
 Data Mining 184
 Datenformate 12, 192

C
 Cândido
 Cardoso
 Carroll
 Case, D. **A**
 Castro, . Ablehnungsquoten wissenschaftlicher
 Cestnik: Journale 85
 Chae, C. Accessibility of graphics in STEM research
 Chamiz articles : analysis and proposals for
 Charnoi improvement 186
 Chaudh (An) afterword to indexing it all : the subject in
 Chebil, ' the age of documentation, information, and
 Chen, L. data 42
 Chen, T. Analysing creative image search information
 Cheung needs 107
 Chew, S. Analysing entity context in multilingual
 Chiang, Wikipedia to support entity-centric retrieval
 Cho, H. applications 223
 Choi, E. Analyzing the public discourse on works of
 Choi, Y. fiction : detection and visualization of emotion
 Clarke, in ... 180
 Conde, . (The) application software RIMMF : RDA
 Costa, L. thinking in action 11
 Coughlin ARWU ranking uncertainty and sensitivity :
 ... 52

S
 Schlagwortkatalog 182
 Schöne Literatur 180
 Semantic Web 30
 Semantische Interoperabilität 5, 7, 67, 202
 Semantisches Umfeld in Indexierung u.
 Retrieval 31, 65, 109, 155, 173, 183, 211 sharing
 Social tagging 29, 35, 199
 Suchmaschinen 79, 98, 119, 206

V
 Vision 64
 Visualisierung 112, 140, 154, 168

W
 Wissensrepräsentation 14, 30, 36, 40, 51,
 72, 104, 130, 202

Titelregister

or Thanks? 78
 Cognitive Map einer Bibliothek : eine
 Überprüfung der Methodentauglichkeit im
 Bereich ... 51
 (The) comparative and analytical study of
 LibraryThing tags with Library of Congress
 Subject ... 199
 Comparing keywords plus of WOS and author
 keywords : a case study of patient adherence
 research 218
 Comparison of drug information on consumer
 drug review sites versus authoritative health
 ... 33
 Computational authorship verification method
 attributes a new work to a major 2nd century
 African ... 189
 (A) conceptual model for video games and
 interactive media 97
 (The) conditions of peak empiricism in big data
 and interaction design 129
 (The) congruity between linkage-based factors
 and content-based clusters : an experimental
 study ... 32
 Content-based image retrieval methods and
 professional image users 9
 (A) context-dependent relevance model 39
 Contextual semantics for sentiment analysis
 of Twitter 177
 Contributions of chinese authors in PLOS ONE
 213
 Costly collaborations : the impact of scientific
 fraud on co-authors' careers 146

D
 Data, ideology, and the developing critical

Nichtsortierzeichen

MIDOS 6 - Bibliografie ×

Datei Info

Einstellung der Bibliografie

[keine](#)

Quelldatei

C:\MIDOS-DB\LITAC\treffer.lst

Welche Suche verwenden

folgende Suchanfrage abarbeiten:
(* = alle Datensätze)

Suchanfragen einer Stapeldatei abarbeiten [Stapeldatei einstellen](#)

Welche Benennung

Überschrift

Untertitel

Register und Sortierung einstellen

mit Register [Register einstellen](#)

mit Sortierung [Sortierung einstellen](#)

Wie speichern

als HTML-Anwendung [HTML einstellen](#)

Verzeichnis

als RTF-Datei [RTF einstellen](#)

Dateiname

Überschreiben abfragen

Ergebnis sofort anzeigen

✓

Start

🖥

Ergebnis anzeigen

✕

Schließen

Titel

Dateiformat
Pfad der Datei

Ausgabe erzeugen

Registereinstellungen

Geben Sie die Feldnamen für die Register ein (mit Semikolon getrennt) oder übernehmen Sie mit Doppelklick aus der Datenbeschreibung

mit Stopwortliste max. Wortlänge: 100

C:\midos6\DEUTSCH.STW

000 / Identnummer
030 / Dokumenttyp
040 / Erscheinungsjahr
050 / Sprache
081 / ISBN
100 / Sachtitel : Zusatz
200 / Verfasser

von Zei.kette: bis Zei.kette: ohne Zeichen: Artikel löschen Feld für RTF-Registernummer

Nach "→" sort.

Register Nr.	Registerfelder	Eigenschaften der Register	Bezeichnung der Register	Spaltenzahl (1...5, nur RTF)
1	200;21E	2: Wortgruppen	Personen	2
2	100	2: Wortgruppen	Titel	2
3	510	2: Wortgruppen	Themenfeld	2
4		0: Kein Register		2
5		0: Kein Register		2

[Alle Register löschen](#)

Auswahl Indexierungsprinzip

Feldauswahl

Indexierungsprinzip

Registertitel

Eigenschaften der Register

2: Wortgruppen

- 0: Kein Register
- 1: Einzelwörter
- 2: Wortgruppen
- 3: Einzelwörter mit Reg.kennz.
- 4: Wortgruppen mit Reg.kennz.
- 5: Wortgruppen mit Permutierung
- 6: Wortgr. mit Reg.kennz. + Pern
- 7: Wortgr.+Einzelwörter mit Perm

Sortierfelder Clear **Erweitert**

200,21E,100;100,100

↑

- 000 / Identnummer
- 030 / Dokumenttyp
- 040 / Erscheinungsjahr
- 050 / Sprache
- 081 / ISBN
- 100 / Sachtitel : Zusatz
- 200 / Verfasser
- 21E / Herausgeber
- 270 / Biografierte
- 411 / Serientitel ; Zählung

numerisch sortieren

absteigend sortieren

✕ Schließen

Einfache Sortierung

Verschachtelte Sortierung

Abarbeitungsreihenfolge

Zeile: für Mehrfacheinträge in Feld 1

z.B. mehrere Titel eines Verfassers

Spalte: falls Eintrag auf Zeile nicht vhd.

z.B. kein Verfasser, dann Hrsg.

z.B. kein Hrsg., dann Titel

Sortierfelder einstellen

Sortierfolge	Feld 1	Feld 2	Feld 3	Feld 4	Feld 5
zuerst	200	100			
dann	21E	100			
oder	100				
oder					

- 000 / Identnummer
- 030 / Dokumenttyp
- 040 / Erscheinungsjahr
- 050 / Sprache
- 081 / ISBN
- 100 / Sachtitel : Zusatz
- 200 / Verfasser
- 21E / Herausgeber
- 270 / Biografierte
- 411 / Serientitel ; Zählung

genaue Sortierung (200 Zeichen)

Numerisch sortieren

Sortierfeld löschen

einzel | alles

✕ Schließen

- Bartsch, E.: *Die Bibliographie*. 2. Aufl. München: Saur, 1989.
- Bowman, J.H.: *Anglo-American Cataloging Rules (AACR)*. In: Encyclopedia of library and information sciences. 3rd ed., Ed.: M.J. Bates. London: Taylor & Francis, 2010.
- Braune, H.: Verbundkatalog maschinenlesbarer Katalogdaten deutscher Bibliotheken: Projektbericht 1989-1995. Berlin: Dbi, 1996.
- Brisson, R. (Hrsg): *Anglo-Amerikanische Katalogisierungsregeln. Deutsche Übersetzung der Anglo-American Cataloging Rules*. 2nd ed., 1998 Rev., einschließlich der Änderungen und Ergänzungen bis März 2001. München: Saur, 2002.
- Cousins, S.A.: Duplicate detection and record consolidation in large bibliographic databases: the COPAC database experience. In: Journal of information science 24, 1998. S. 231– 240.
- Creider, L.S.: A comparison of the Paris Principles and the International Cataloguing Principles. In: Cataloging and classification quarterly 47, 2009. S. 583–599.
- DIN 1505 : Titelangaben von Dokumenten. Teil 1: Titelaufnahmen von Schrifttum (1984). Teil 1, Beiblatt 1: Abkürzungen (1978). Teil 2: Zitierregeln (1984). Teil 3: Verzeichnisse zitierte Dokumente (Literaturverzeichnisse) (1995). Teil 4: Titelaufnahmen von audio-visuellen Materialien (1998). Beispielsammlung (1984). Berlin: Beuth, 1984-98.
- DIN 32705: Klassifikationssysteme: Erstellung und Weiterentwicklung von Klassifikationssystemen. Berlin: Beuth, 1987.
- Erklärung zu Internationalen Katalogisierungsprinzipien. Verabschiedeter Entwurf des 1. IFLA Meeting of Experts of an International Cataloguing Code, Frankfurt, Deutschland, 2003. Deutsche Übersetzung des „Statement of International Cataloguing Principles“. In: Bibliotheksdienst 38, 2004. S. 348–357.
- Eversberg, B.: *Was sind und was sollen bibliothekarische Datenformate*. Überarb. u. erw. Neuausg. Braunschweig: Universitätsbibliothek, 1994. (Aktuell unter <http://www.allegro-c.de/allegro/formate/formate.htm>)
- Eversberg, B.: *Was sollen Bibliothekskataloge?* (<http://www.biblio.tu-bs.de/allegro/formate/gz-1.htm>)
- Foskett, A.C.: *The subject approach to information*. 5th ed. London: Library Association, 1986.
- Friedl, J.: *Reguläre Ausdrücke*. 3. Aufl. Beijing: O'Reilly, 2008.
- Funk, H., Loth, K.: *Sachabfrage im ETHICS auf der Basis der UDK: ein OPAC*. In: Wissensorganisation im Wandel: Dezimalklassifikation – Thesaurusfragen – Warenklassifikation. Proc. 11. Jahrestagung der Gesellschaft für Klassifikation, Aachen, 29.6.-1.7.1987. Frankfurt: Gesellschaft für Klassifikation, 1988. S. 43–47. (Studien zur Klassifikation; Bd. 18)

- Funktionale Anforderungen an bibliografische Datensätze. Abschlussbericht der IFLA Study Group on the Functional Requirements for Bibliographic Records, Stand: Februar 2009. (http://www.ifla.org/files/cataloguing/frbr/frbr_2009_de.pdf)
- Gödert, W.: Semantische Wissensrepräsentation und Interoperabilität: Teil1: Interoperabilität als Weg zur Wissensexploration; Teil 2: Ein formales Modell semantischer Interoperabilität. In: Information – Wissenschaft und Praxis 61, 2010. S. 5–18, S. 19–28.
- Haller, K.: Katalogkunde: eine Einführung in die Formal- und Sacherschließung. 3., erw. Aufl. München: Saur, 1998.
- Henze, G.: Statement of International Cataloguing Principles: ein Grundsatzentwurf auf dem Weg zu einem internationalen Regelwerk. In: BuB 56, 2004. S. 259–260.
- Henze, G.: Erklärung zu den Internationalen Katalogisierungsprinzipien. In: Dialog mit Bibliotheken 16, 2004. S. 38–47.
- IFLA Study Group on the Functional Requirements for Bibliographic Records (Ed.): *Functional requirements for bibliographic records. Final report*. München: Saur, 1998. (<http://www.ifla.org/VII/s13/wgfrbr/finalreport.htm>) Literaturverzeichnis 195
- Joint Steering Committee for Development of RDA (Ed.): Resource Description and Access. Full draft of RDA - 11/20/08. (<http://www.rdaonline.org/constituencyreview/>)
- Körner, H.G.: Notationssysteme für Dokumentationssprachen und Klassifikationssysteme. BMFT, Bonn, 1980. (BMFT-FB-ID 80-013)
- Layne, S.S.: *Functional Requirements for Bibliographic Records (FRBR)*. In: Encyclopedia of library and information sciences. 3rd ed. London: Taylor & Francis, 2010.
- Le Boeuf, P. (Ed.): *Functional Requirements for Bibliographic Records (FRBR): hype or cure-all*. Binghamton, NY: Haworth, 2005.
- Maxwell, R.L.: *Bibliographic control*. In: Encyclopedia of library and information sciences. 3rd ed. London: Taylor & Francis, 2010.
- Nagelschmidt, M.: Literaturverwaltungsprogramme: das funktionale Minimum. In: ABI Technik 30, 2010. S. 94–99.
- Patton, G.E. (Ed.): *Functional requirements for authority data: a conceptual model. Final report, December 2008*. München: Saur, 2009. (<http://www.ifla.org/publications/functional-requirements-for-authority-data>)
- Regeln für den Schlagwortkatalog: RSWK*. 3., überarb. u. erw. Aufl. auf dem Stand der 7. Ergänzungslieferung, Mai 2010. Leipzig: Deutsche Nationalbibliothek, 2010. (http://files.d-nb.de/pdf/rswk_gesamtausgabe_stand_7el_2010.pdf/pdf/rswk_gesamtausgabe_stand_7el_2010.pdf)
- Regeln für die alphabetische Katalogisierung in wissenschaftlichen Bibliotheken: RAK-WB. Grundwerk*. 2., überarb. u. erw. Aufl., einschl. der Aktualisierungen nach der 4. Ergänzungslieferung, April 2006. Leipzig: Deutsche Nationalbibliothek, 2007. [Loseblatt-Ausg.] (http://files.d-nb.de/pdf/rak_wb_netz.pdf; als Datenbank: <http://www.biblio.tu-bs.de/db/rfk/>)
- Reichart, M., Mönnich, M.W.: *Dublettenkontrolle in bibliographischen Datenbanken*. In: Bibliothek: Forschung und Praxis 18, 1994. S. 193–216.

- Riesthuis, G.J.A., Colenbrander-Dijkman, A.M.: *Subject access to central catalogues: incompatibility issues of library classification systems and subject headings in subject cataloguing*. In: Die Klassifikation und ihr Umfeld: Proc. 10. Jahrestagung der Gesellschaft für Klassifikation, Münster, 18.-21.6.1986. Hrsg.: P.O. Degens. Frankfurt: Indeks, 1986. S. 120–128.
- Riesthuis, G.J.A.: *Subject searching in merged catalogues: a plea for redundancy*. In: New perspectives on subject indexing and classification: essays in honour of Magda Heiner-Freiling. Red.: K. Knull-Schlomann. Leipzig: Deutsche Nationalbibliothek, 2008. S. 257–260.
- Rowley, J.E., Hartley, R.: *Organizing knowledge: an introduction to managing access to information*. 4th ed. Aldershot: Ashgate, 2008.
- Sitas, A., Kapidakis, S.: Duplicate detection algorithms of bibliographic descriptions. In: *Library hi tech* 26, 2008. S. 287–301.
- Tillett, B. (Ed.): *IFLA Cataloguing Principles: steps towards an International Cataloguing Code*. Report from the 1st Meeting of Experts on an International Cataloguing Code, Frankfurt 2003. München: Saur, 2004.
- Zeng, M.L.: *Functional Requirements for Subject Authority Data (FRSAD): a conceptual model*. Final report. IFLA Working Group on Functional Requirements for Subject Authority Records (FRSAR). 2010. (<http://nkos.slis.kent.edu/FRSAR/FRSAD-Report.pdf>)